



MODULA POWER 35-45-85-115

Scheda tecnica



Vedi qui le condizioni
di garanzia complete



MODULA POWER 35-45-85-115

- Caldaia murale a condensazione, premiscelata, modulante in funzione della temperatura di mandata, che potrà essere calcolata in funzione di una temperatura esterna e/o di una temperatura ambiente
- Scambiatore in lega d'alluminio-silicio e bruciatore in acciaio inox, per la combustione del metano e GPL a bassa emissione di sostanze nocive
- Ventilatore alimentato a corrente continua con velocità variabile
- Regolazione gas/aria per ottimizzare la combustione con sistema Venturi e modulazione della potenza da 20% a 100%
- Funzionamento del bruciatore completamente automatico, con accensione ad alta tensione e controllo della fiamma di ionizzazione
- Nuovo smart display semplice ed intuitivo dotato di manopola e tasto di conferma per semplificare l'accesso ai menù
- Dispositivo di sicurezza a microprocessore, gestito da menù, con diagnostica di funzionamento ed assistenza tecnica
- Valvola del gas combinata, composta da due valvole principali
- Collegamento elettrico: 230 V, 50 Hz
- Manometro elettronico
- Sfiato d'aria automatico
- Basse emissioni inquinanti
- Luci interne alla caldaia
- Valvola di ritegno dei fumi integrata
- Possibilità di utilizzo senza valvola di by-pass o collettore aperto
- Compatibili con comando 0-10V con apposita interfaccia (accessorio), regolazione Opentherm (iC200, Regula, TERMOREG)
- Possibilità di impostare la curva climatica in funzione della sonda esterna
- Assemblata con semplicità, permette un'immediata comprensione del meccanismo di funzionamento e un rapido servizio di manutenzione
- Funzionamento del bruciatore completamente automatico, con accensione ad alta tensione e controllo della fiamma di ionizzazione
- Rivestimento verniciato RAL 9003 a polvere e termoisolamento d'alta qualità
- La produzione dell'acqua calda sanitaria avviene mediante pompa o valvola deviatrice da installare all'esterno della caldaia



Vedi qui le condizioni di garanzia complete



inclusa



opzionale



Per maggiori informazioni consultare i documenti THIT9716 e THIT9681.

Conforme alle seguenti direttive:

- Regolamento sugli apparecchi a gas, n°2016/426/UE
- Direttiva Ecodesign 2009/125/CE
- Direttiva sulla compatibilità elettromagnetica, n° 2014/30/UE
- Direttiva sulla bassa tensione, n° 2014/35/UE
- Conformità CE, categoria II2H3B/P per metano e GPL
- Numero di identificazione CE (PIN): PIN 0063CS3928
- Classe NOx: classe 6 (EN 15502-1)

Possibilità di attivare l'estensione di garanzia fino a 5 anni tramite Centro Assistenza autorizzato Paradigma Italia

Optional

- Kit INAIL (eccetto Modula Power 35)
- Pompe modelli Grundfos
- Scheda IF-01 (0-10V)
- Accessori per sistemi di scarico fumi coassiali e sdoppiati
- Sonda esterna e sonda bollitore
- Neutralizzatori di condensa

Versione pannello comando standard	Modula Power 35	Modula Power 45	Modula Power 85	Modula Power 115
Classe energetica riscaldamento	A	A	-	-
Codice	22IT0429A	22IT0430A	22IT0432A	22IT0433A





MODULA POWER 35-45-85-115

Dati tecnici Modula Power		35	45	85	115
Dati di potenza					
Potenza nominale al focolare (Qn) PCI min-max	kW	8,2 - 34,0	8,2 - 41,2	14,6 - 86,0	19,6 - 107,0
Potenza nominale al focolare (Qn) PCS min-max	kW	9,1 - 37,8	9,1 - 45,7	16,2 - 95,5	21,9 - 118,8
Potenza nominale utile (Pn) 80/60°C min-max	kW	8,0 - 33,8	8,0 - 40,8	14,1 - 84,2	18,9 - 103,9
Potenza nominale utile (Pn) 50/30°C min-max	kW	9,1 - 35,0	9,1 - 42,4	15,8 - 89,5	21,2 - 109,7
Rendimento 80/60°C pieno carico / carico parziale (Hi)	%	97,5 - 97,5	97,2 - 97,2	97,9 - 96,6	97,1 - 96,5
Rendimento 50/30°C pieno carico / carico parziale (Hi)	%	102,9 - 108,4	102,9 - 108,4	104,1 - 108,1	102,5 - 108,0
Dati relativi al gas combusto					
Classificazione	-	B _{23,23(P),33} C _{13,33,53,63,93}	B _{23,23(P),33} C _{13,33,53,63,93}	B _{23,23(P),33} C _{13,33,53,63,93}	B _{23,23(P),33} C _{13,33,53,63,93}
Tipo di gas	-	II _{2H3B/P} (metano e propano)	II _{2H3B/P} (metano e propano)	II _{2H3B/P} (metano e propano)	II _{2H3B/P} (metano e propano)
Pressione ingresso gas (metano)	mbar	17 - 25	17 - 25	17 - 25	17 - 25
Pressione ingresso gas (propano)	mbar	37 - 50	37 - 50	37 - 50	37 - 50
Consumo gas (metano) min-max	m ³ /h	0,9 - 3,6	0,9 - 4,4	1,5 - 9,1	2,1 - 11,3
Consumo gas (propano) min-max	m ³ /h	0,4 - 1,4	0,4 - 1,7	0,9 - 3,5	0,9 - 4,4
Emissioni NOx (annue) O ₂ = 0%	mg/kWh	42	42	53	41
Classe NOx	-	6	6	6	6
Quantità gas di scarico min-max	kg/h	14 - 50	14 - 69	28 - 138	36 - 178
Temperatura dei fumi min-max	°C	30 - 65	30 - 67	30 - 68	30 - 72
Prevalenza residua ventilatore	Pa	80	150	160	220
Dati relativi al lato riscaldamento					
Contenuto acqua	litri	4,3	4,3	9,4	9,4
Pressione di esercizio min - max	bar	0,8 - 4,0	0,8 - 4,0	0,8 - 4,0	0,8 - 4,0
Temperatura massima	°C	110	110	110	110
Temperatura di esercizio max	°C	90	90	90	90
Prevalenza circuito riscaldamento (ΔT = 20 K)	mbar	80	114	153	250
Valore Kv scambiatore	(m ³ /h)/bar ^{1/2}	5,7	5,7	9,7	9,3
Dati elettrici					
Tensione di alimentazione	V/Hz	230	230	230	230
Consumo elettrico (P max)	W	50	75	114	182
Consumo elettrico (P min)	W	20	20	26	32
Consumo elettrico in stand-by	W	6	6	7	6
Classe protezione	IP	X4D	X4D	X4D	X4D
Altri dati					
Peso	kg	50	50	65,2	65,2
Rumorosità ad 1 m (a pieno carico)	dB(A)	42,0	45,1	51,6	51,1

Product Fiche Modula Power		35	45	85	115
Nome del fornitore	-	Paradigma Italia S.p.A.			
Potenza termica nominale	Prated [kW]	34	41	84	104
Efficienza energetica stagionale di risc. d'ambiente	η _s [%]	-	-	-	-
Consumo annuo di energia in termini di GCV (risc. d'ambiente)	Q _{HE} [GJ]	-	-	-	-
Livello di potenza sonora, all'interno	L _{WA} [dB]	52	53	60	59
Eventuali precauzioni da adottare al momento del montaggio, dell'installazione o della manutenzione dell'apparecchio per il riscaldamento d'ambiente	-	Attenersi alle informazioni e disposizioni riportate sul manuale della caldaia			





MODULA POWER 35-45-85-115

Dimensionale

Legenda

	Collegamento uscita fumi	Modula Power 35-45 ø 80 mm Modula Power 85-115 ø 100 mm
	Collegamento ingresso aria	Modula Power 35-45 ø 80 mm Modula Power 85-115 ø 100 mm
	Uscita condensa Ø 25 mm	
	Mandata circuito riscaldamento 1"¼ M	
	Ritorno circuito riscaldamento 1"¼ M	
	Collegamento del gas ¾" M	

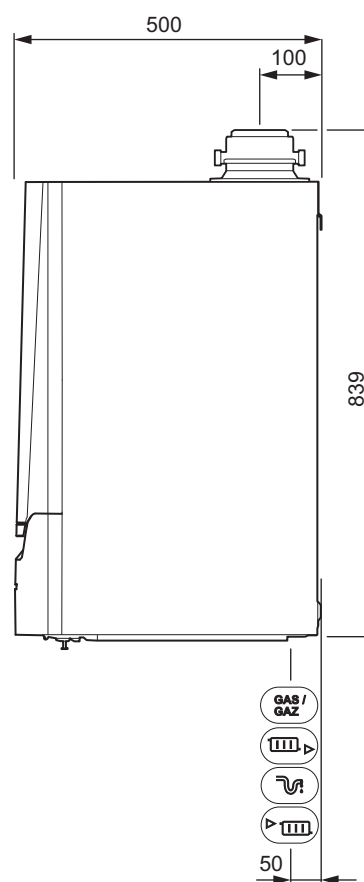
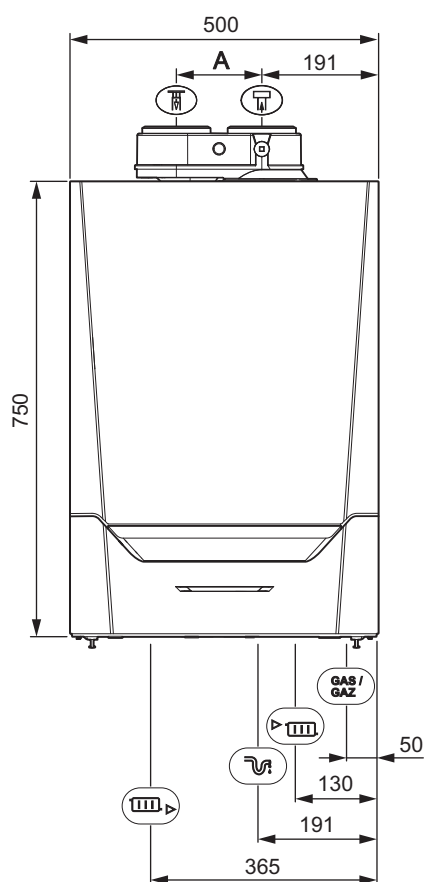



MODULA POWER 35-45-85-115

Perdite di carico

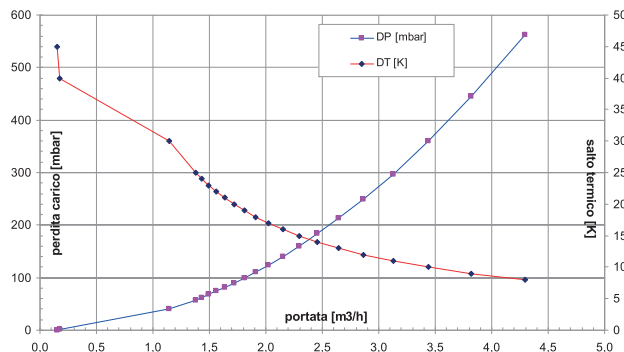

Modula Power 35 - 45

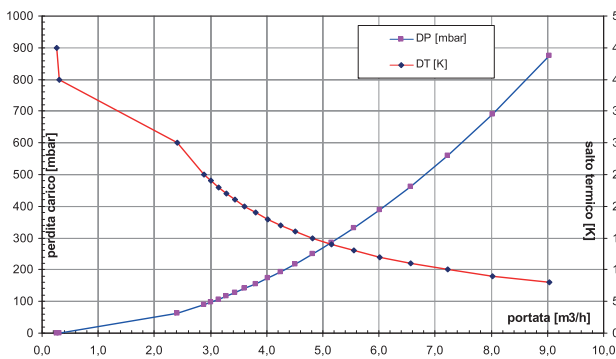

Modula Power 85

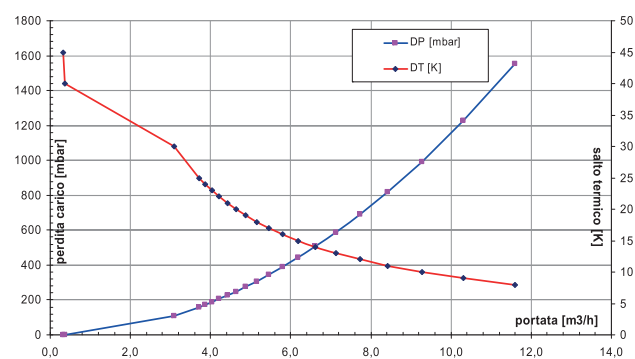

Modula Power 115

Prevalenza circolatori

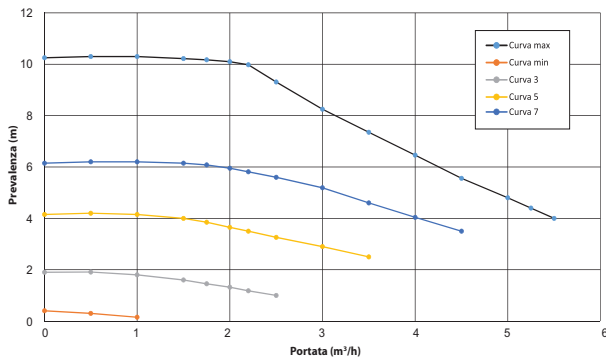

Assorbimento elettrico 6 - 140 W (min-max)

UPML 25-105

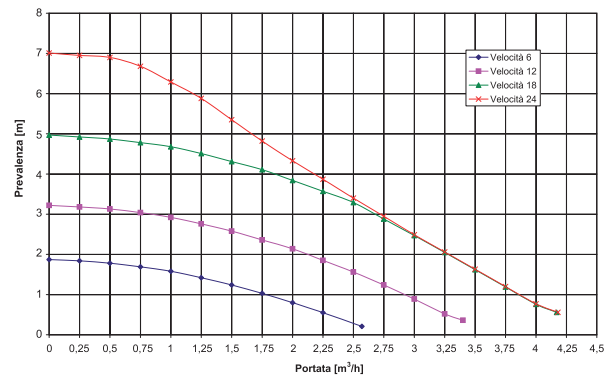

Assorbimento elettrico 5,5 - 49 W (min-max)

UPM 25-70





MODULA POWER 35-45-85-115

Pompe di circolazione

MAGNA 1 25-100

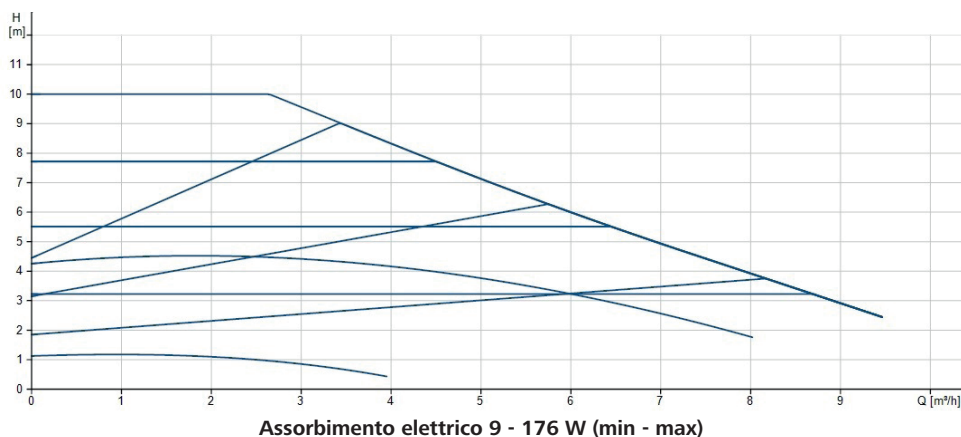

MAGNA 1 25-120

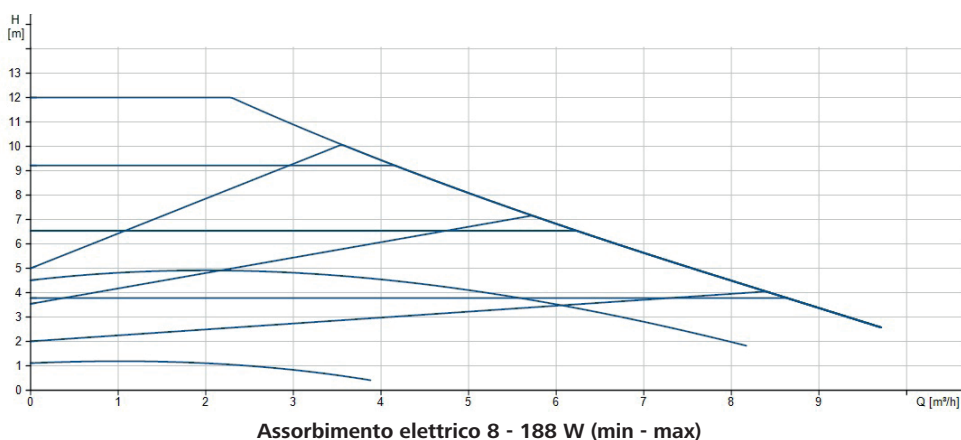

MAGNA 3 25-100

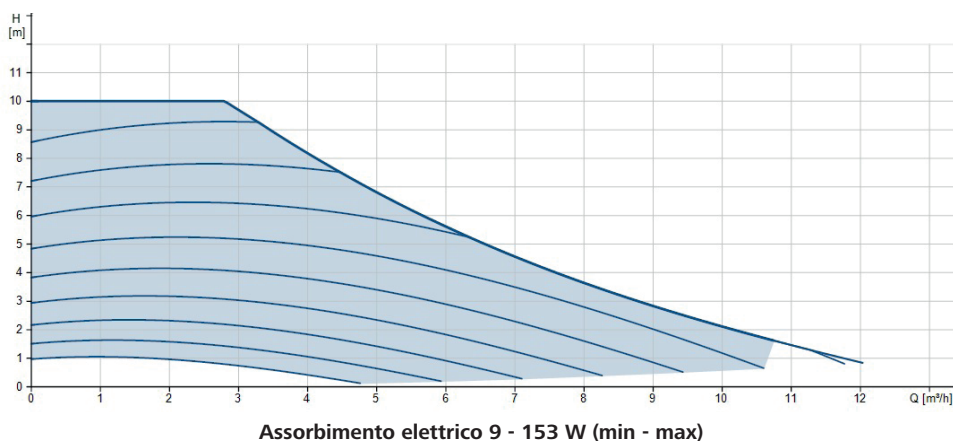

MAGNA 3 25-120

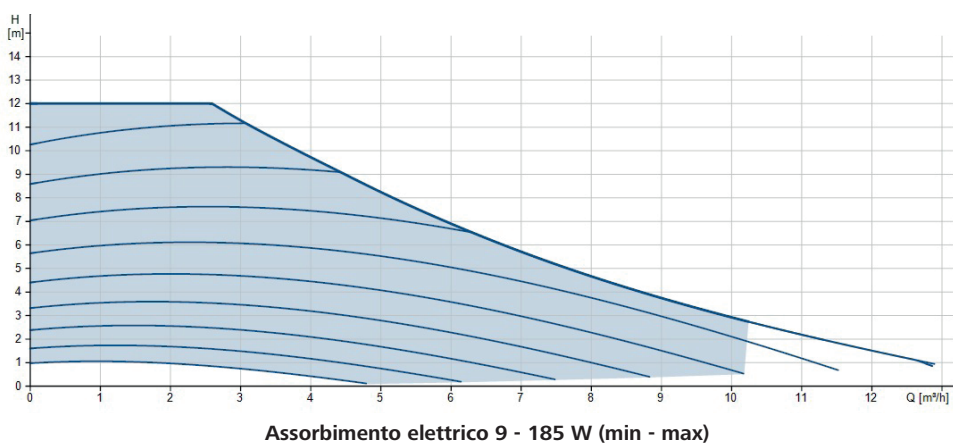



MODULA POWER 35-45-85-115

Schema elettrico

Caldia Modula Power 35-45-85-115
schede elettroniche in dotazione con la
caldaia - indicazione dei collegamenti
elettrici disponibili

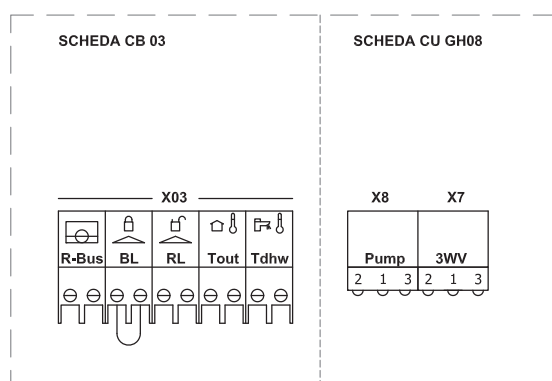

Legenda:

collegamenti su CB-03

- R-Bus** Connettore termostato ambiente /
OT OpenTherm regolatore modulante
- BL** Ingresso di blocco
- RL** Ingresso di abilitazione
- Tout** Connettore sonda esterna
- Tdhw** Connettore sonda ACS
(sensore/termostato bollitore)

collegamenti su CU GH08

- X7 3WV** collegamento Valvola tre vie deviatrice 3 punti /
pompa bollitore (ordinare accessorio: cavo 22-1794)
- X8 Pump** collegamento pompa caldaia (con pompe diverse da
UPM e UPML ordinare accessorio)



MODULA POWER 35-45-85-115

Accessori

	Raccordo collegamento caldaia per scarico fumi sdoppiati per Modula Power 85 e 115		
		DN 100 / DN 110	
Codice	02-PP4403		
	Raccordi per sistemi coassiali per Modula Power 35 e 45		
		DN 80 / 125	
Codice	02-6631		
	Cavo per collegamento valvola a tre vie / pompa di carico bollitore Cavo da ordinare per comandare una valvola a tre vie / pompa di carico bollitore (LP).		
	Codice	22-1794	
	Pompa caldaia UPM 25-70 per Modula Power 45 Pompa modulante a basso consumo, interasse 130 mm (inclusa di kit per interasse 180 mm), da installare all'esterno della caldaia (solo per Modula Power 45). Completa di bocchettone, collegamento morsetto X81.		
	Codice	22-0490	
	Pompa caldaia UPML 25-105 per Modula Power 85 e 115 Pompa modulante a basso consumo, interasse 130 mm (anche con kit per interasse 180 mm), da installare all'esterno della caldaia. Completa di bocchettone, collegamento morsetto X81.		
	Codice	22-2340	
	Pompe MAGNA1 Pompa modulante a basso consumo, interasse 180 mm da installare all'esterno della caldaia. Completa di bocchettoni, collegamento a morsetto X81. Interporre relè tra uscita X81 e alimentazione pompa. Pompa impostabile a: • velocità fissa • pressione proporzionale • pressione costante		
		25-100	25-120
	Codice	22-0489	22-0484
	Pompe MAGNA3 Pompa modulante a basso consumo, interasse 180 mm da installare all'esterno della caldaia. Completa di bocchettoni, collegamento a morsetto X81. Interporre relè tra uscita X81 e alimentazione pompa. Pompa impostabile a: • AUTO ADAPT • FLOW ADAPT • FLOW LIMIT • pressione proporzionale • pressione costante • velocità fissa • 0-10 V / 4-20 mA		
		25-100	25-120
	Codice	22-0486	22-0482
	Cavo X81 per collegamento alimentazione circolatore (MAGNA1 E MAGNA3) Modula Plus/Power 35-115		
	Codice	22-1795	
	Kit GPL per Modula Power 85		
	Codice	04-59076	
	Sonde Bollitore (NTC 10 k): sonda bollitore NTC 10 k con morsetto. Esterna (NTC 0,4 k): misure esterne 63x106,6x34 mm.		
		Bollitore (NTC 10 k)	Esterna (NTC 0,4 k)
	Codice	09-7340	02-6604



MODULA POWER 35-45-85-115

Accessori

	Spazzola Per la pulizia dello scambiatore.		
		Per Modula Power 35 - 45	Per Modula Power 85 - 115
	Codice	02-6109	02-6633
	Neutralizzatore di condensa NC 120 Neutralizzatore di condensa per caldaie a condensazione. Modello fino a 120 kW. Contenitore in polipropilene con coperchio. Granulato incluso da 5 kg. Dimensioni (LxPxH): 300x200x185 mm.		
	Codice	04-1370	
	Granulato di neutralizzazione Granulato di neutralizzazione fornito in sacco da 7 kg.		
	Codice	04-1372	
	Pompa scarico condensa Funzionamento automatico, di facile installazione. Per impianti in cui non c'è la possibilità di scaricare direttamente la condensa in fogna. Prevalenza max di 5 m.c.a.		
	Codice	04-1381	
	Kit INAIL per Modula Power 45 - 85 - 115 Tubo di collegamento a caldaia Modula Power corredato di tutte le apparecchiature di sicurezza e controllo INAIL: • valvola di sicurezza 3,5 bar da 1/2" - 3/4" • imbuto di scarico con curva • vaso di espansione 8 litri p.max. 8 bar - precarica 1,5 bar • pressostato di sicurezza a ripristino manuale p.max. 5 bar • pressostato di minima 0,5 - 1,7 bar • termometro e ritorno scala 0°-120°C • pozzetto per il termometro di controllo • manometro scala 0-4 bar (con VdS 2,7 bar) e 0-6 bar (con VdS 3,5 bar) • ricciolo ammortizzatore e relativa flangia per il controllo • valvola di intercettazione combustibile 1" • giunto antivibrante 3/4".		
	Codice	04-1298	
	SCU box Utile per l'installazione di schede aggiuntive in caldaia. Da montare all'interno della caldaia Modula Power. Contiene anche i cavi di collegamento alle schede aggiuntive.		
	Codice	22-1789	
	Scheda SCB-01 Scheda per remotare lo status caldaia attraverso contatti puliti (stand-by, funzionamento ACS o riscaldamento, allarme, uscita 0-10 V).		
	Codice	22-1788	
	Interfaccia 0-10V Modula Plus Scheda IF-01 dotata di un ingresso e un uscita 0-10 V, contatto di status e uscita OT.		
	Codice	02-6621	

Kit idraulici per Centrale Termica

I kit per centrale termica con una o più caldaie Modula Power 35-45-85-115 sono pienamente compatibili con i KIT idraulici delle caldaie serie Modula Plus.

Per i dettagli e per l'elenco degli accessori, fare riferimento alla SCHEDA TECNICA KIT IDRAULICI CENTRALE TERMICA PER MODULA PLUS / MODULA POWER 35-45-85-115.





Note

Grid area for notes.

