

MODUEXPO IN FULL ELECTRIC VHT

Scheda tecnica



Consulta qui il listino prodotti
per maggiori dettagli



MODUEXPO IN FULL ELECTRIC VHT

Caratteristiche

- ModuExpo IN Full Electric VHT è il sistema in pompa di calore ad incasso costituito da pompa di calore aria / acqua monoblocco e unità idronica ad incasso.
- Regolazione intelligente per la gestione del sistema con il controllo continuo sia delle condizioni al contorno (come, ad esempio, la temperatura esterna) sia dei set richiesti.
- Il sistema è idoneo per soddisfare il fabbisogno di riscaldamento, raffrescamento e produzione di acqua calda sanitaria.
- Sistema factory made.
- Accumulo primario da 200 litri con sistema per produzione rapida ad alta efficienza dell'acqua calda sanitaria.
- Accumulo inerziale caldo/freddo da 30 litri.
- Predisposizione per resistenze elettriche integrative per riscaldamento e acqua calda sanitaria.
- Il sistema è completabile in funzione delle esigenze di ogni singolo impianto con i gruppi di circolazione diretti (con sola pompa), o miscelati a punto fisso o con valvola motorizzata 0...10V.



Vedi qui le condizioni di garanzia complete



Per maggiori informazioni consultare il documento THIT9775.

ModuExpo IN Full Electric VHT	06	09
Codice	P03-1702	P03-1704

La fornitura include:

- 1 x Pompa di calore ModuExpo VHT (6 - 9)
- 1 x set di collegamento mandata e ritorno pdc
- 1 x Filtro a Y 1" 1/4 da installare su ritorno PDC
- 2 x Sonda accumulo riscaldamento/raffrescamento (PDC)
- 1 x kit di produzione acqua calda sanitaria completo di puffer da 200 litri, circolatore e termostatica per produzione rapida dell'acqua calda sanitaria. Il kit è completato da un accumulo inerziale da 30 litri, da un collettore per il collegamento dei gruppi di circolazione impianto riscaldamento/raffrescamento e da un kit con un vaso di espansione aggiuntivo da 8 litri
- 1 x kit elettronica di base

Optional

- Armadio da incasso con ante (obbligatorio)
- Gruppo circuito di riscaldamento e raffrescamento diretto (con pompa)
- Gruppo circuito di riscaldamento e raffrescamento miscelato punto fisso completo di termostatica 20-50 °C
- Gruppo circuito di riscaldamento e raffrescamento miscelato motorizzato completo di servomotore 0..10V
- Kit antivibranti pavimento gialli 200 kg
- Staffa telescopica a pavimento per unità esterne con antivibranti

ModuExpo IN Full Electric VHT con Regula Duo	06	09
Codice	P03-1701	P03-1703

La fornitura include:

- 1 x Pompa di calore ModuExpo VHT (6 - 9)
- 1 x set di collegamento mandata e ritorno pdc
- 1 x Filtro a Y 1" 1/4 da installare su ritorno PDC
- 2 x Sonda accumulo riscaldamento/raffrescamento (PDC)
- 1 x kit di produzione acqua calda sanitaria completo di puffer da 200 litri, circolatore e termostatica per produzione rapida dell'acqua calda sanitaria. Il kit è completato da un accumulo inerziale da 30 litri, da un collettore per il collegamento dei gruppi di circolazione impianto riscaldamento/raffrescamento e da un kit con un vaso di espansione aggiuntivo da 8 litri
- 1 x kit elettronica di base con Regula DUO con scheda di espansione per 1 circuito miscelato comprensivo di 2 sonde

Optional

- Armadio da incasso con ante (obbligatorio)
- Gruppo circuito di riscaldamento e raffrescamento diretto (con pompa)
- Gruppo circuito di riscaldamento e raffrescamento miscelato punto fisso completo di termostatica 20-50 °C
- Gruppo circuito di riscaldamento e raffrescamento miscelato motorizzato completo di servomotore 0..10V
- Kit antivibranti pavimento gialli 200 kg
- Staffa telescopica a pavimento per unità esterne con antivibranti
- Scheda di espansione per secondo circuito miscelato

MODUEXPO IN FULL ELECTRIC VHT

Componenti

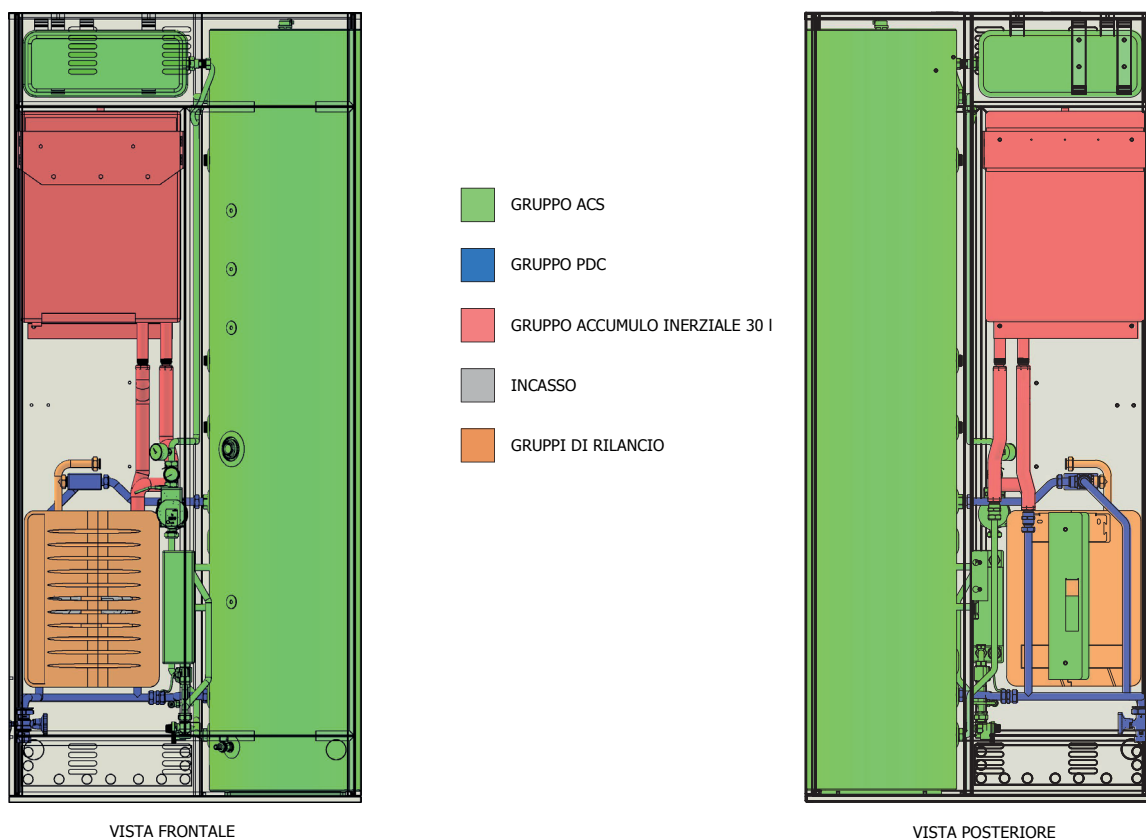

Configurazioni elettroniche ModuExpo IN Full Electric VHT

Configurazione base



Configurazioni con Regola DUO

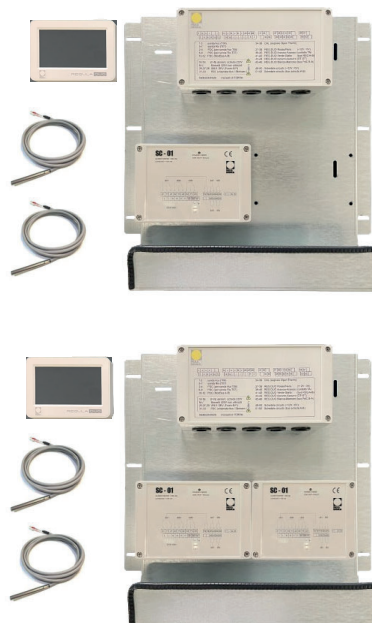

MODUEXPO IN FULL ELECTRIC VHT

Schema idraulico ModuExpo IN Full Electric VHT

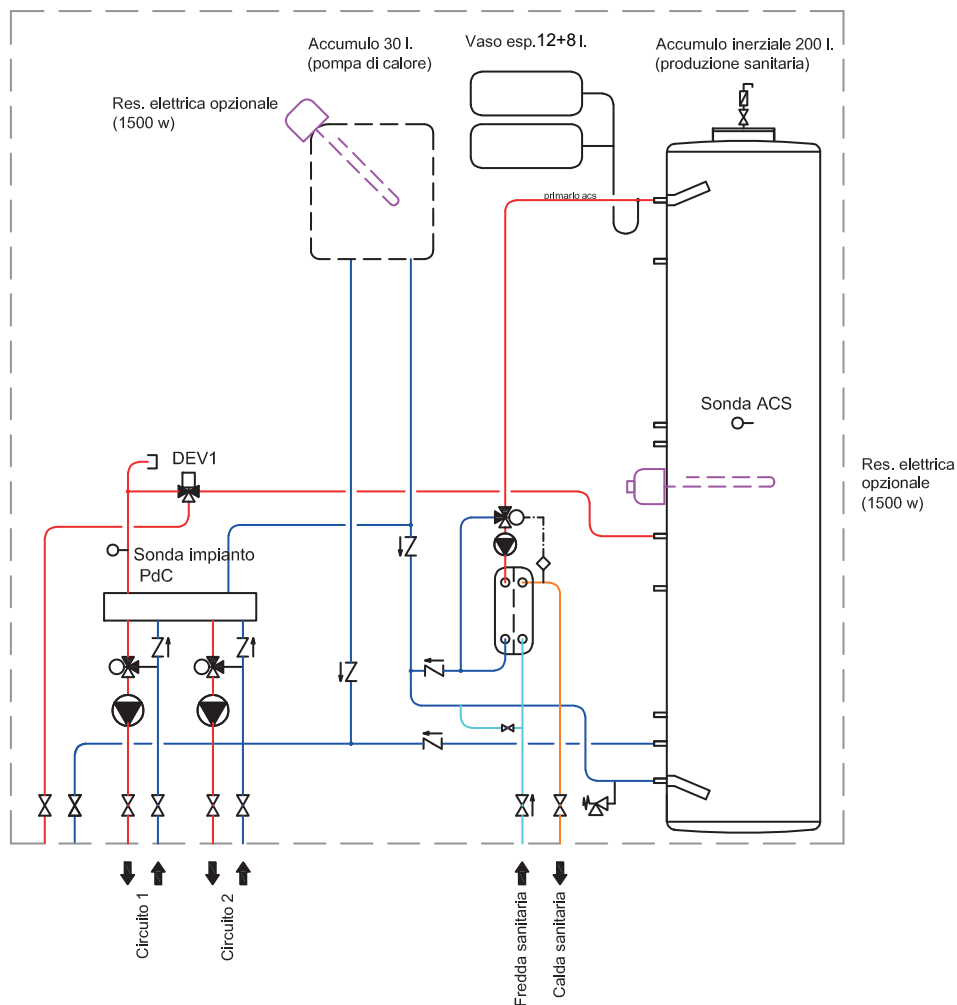

LOGICHE DI FUNZIONAMENTO

Chiamata RISCALDAMENTO attiva (da termostati ambiente)

Se almeno un termostato ambiente è in chiamata, viene abilitata la pompa di calore ed insegue il set-point riscaldamento. In presenza di resistenza elettrica di integrazione riscaldamento, se il set point non viene raggiunto entro un determinato tempo (impostabile), si attiva in parallelo la resistenza. Ad una nuova ripartenza tornerà a funzionare la sola pompa di calore.

Chiamata RAFFRESCAMENTO attiva (da termostati ambiente)

Se almeno un termostato ambiente è in chiamata, viene abilitata la pompa di calore ed insegue il set-point raffrescamento. I set-point riscaldamento e raffrescamento dovranno essere idoneamente impostati, in funzione della temperatura più sfavorita richiesta dai due circuiti. Nel caso di circuiti miscelati (a punto fisso), andrà idoneamente tarata anche la relativa valvola termostatica.

Chiamata SANITARIO attiva

Sia in INVERNO che in ESTATE, se la sonda sanitaria PDC non è soddisfatta, viene abilitata la pompa di calore ed insegue il set-point sanitario. In presenza di resistenza elettrica di integrazione sanitario, se il set point non viene raggiunto entro un determinato tempo (impostabile), si attiva in parallelo la resistenza. Ad una nuova ripartenza tornerà a funzionare la sola pompa di calore.

MODUEXPO IN FULL ELECTRIC VHT

Schema PDC in riscaldamento/raffrescamento con prelievo circuiti

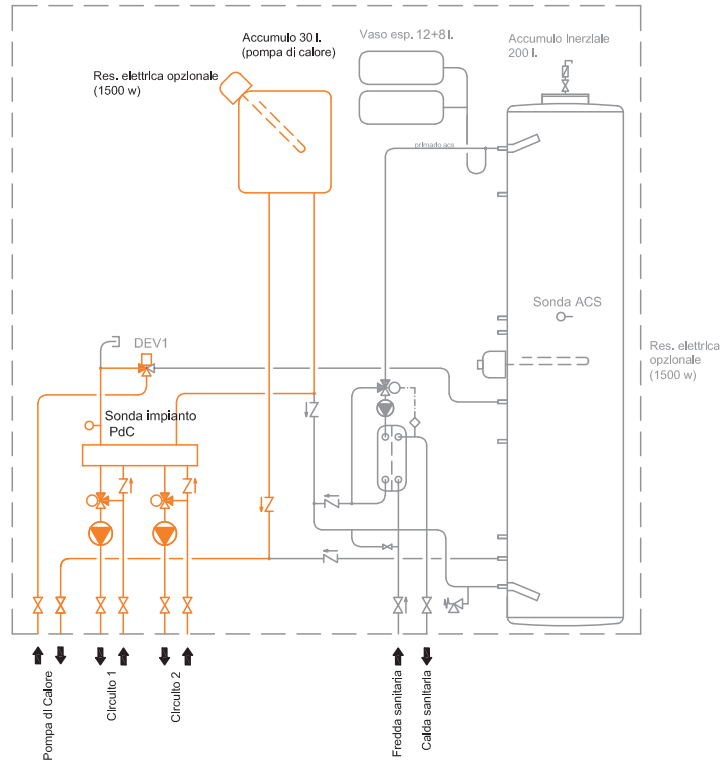

Schema PDC in ACS (o pompa di calore in sbrinamento)

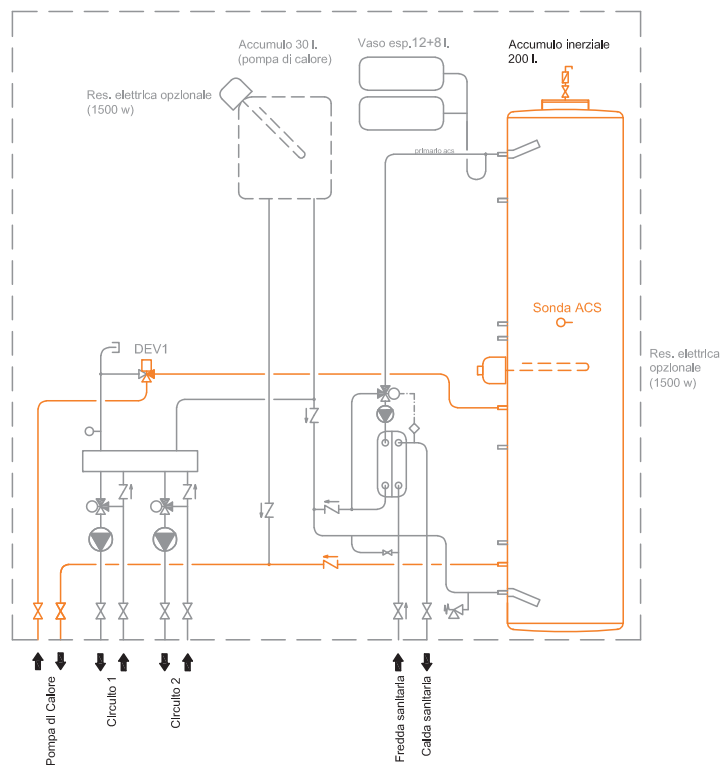

MODUEXPO IN FULL ELECTRIC VHT

Schema PDC produzione ACS

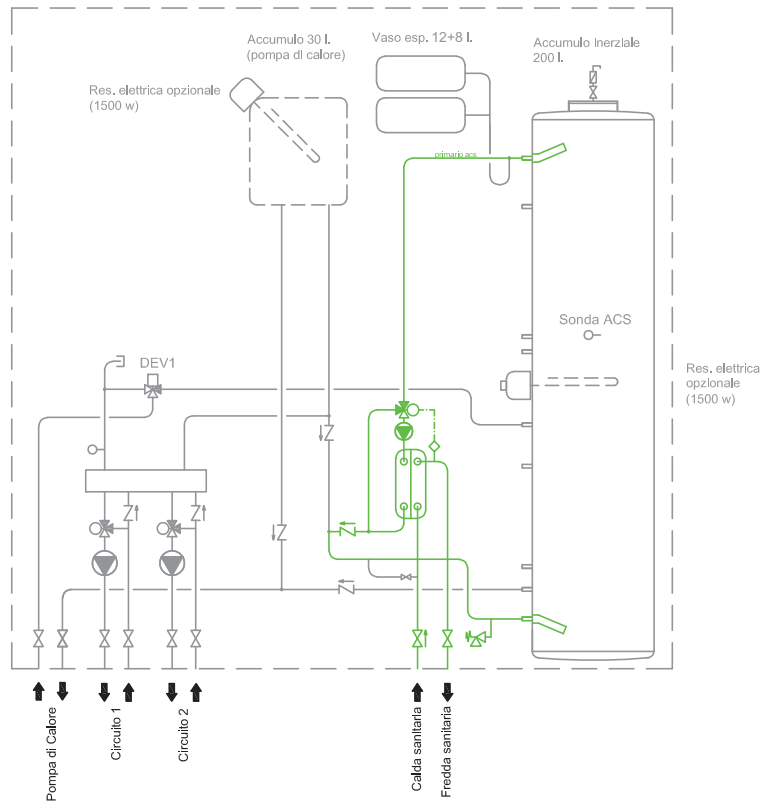

MODUEXPO IN FULL ELECTRIC VHT

Dati tecnici unità esterna pompa di calore

ModuExpo IN Full Electric VHT	06	09
	P03-1702	P03-1704
ModuExpo IN Full Electric VHT con Regula Duo	06	09
	P03-1701	P03-1703

CARATTERISTICHE TECNICHE		Unità	ModuExpo VHT 06	ModuExpo VHT 09
	Codice		03-1801	03-1802
Raffreddamento	Potenza frigorifera (35A/7W) min/max	kW	2,10 / 5,43	3,27 / 8,57
	Potenza assorbita (35A/7W)	kW	1,95	2,77
	E.E.R. (35A/7W)	W/W	2,79	3,09
	Potenza frigorifera (35A/18W) min/max	kW	3,29 / 5,62	4,88 / 9,15
	Potenza assorbita (35A/18W)	kW	1,25	1,93
	E.E.R. (35A/18W)	W/W	4,48	4,75
	SEER ⁽¹⁾	W/W	4,77	5,41
	Portata acqua (35A/7W)	l/s	0,26	0,40
	Perdite di carico scambiatore lato utilizzo (35A/7W)	kPa	7,8	5,1
	Prevalenza utile nominale (35A/7W)	kPa	65,7	57,3
Riscaldamento	Potenza termica (7A/35W) min/max	kW	2,97 / 6,24	4,12 / 9,07
	Potenza assorbita (7A/35W)	kW	1,31	1,99
	C.O.P. (7A/35W)	W/W	4,76	4,56
	Potenza termica (7A/55W) min/max	kW	2,74 / 5,97	3,63 / 8,74
	Potenza assorbita (7A/55W)	kW	1,91	2,85
	C.O.P. (7A/55W)	W/W	3,12	3,07
	Potenza termica (7A/65W) min/max	kW	2,62 / 5,87	3,36 / 8,51
	Potenza assorbita (7A/65W)	kW	2,29	3,52
	C.O.P. (7A/65W)	W/W	2,57	2,57
	SCOP ⁽²⁾	W/W	4,74	5,19
Portata acqua (7A/35W)	l/s	0,29	0,44	
Perdite di carico scambiatore lato utilizzo (7A/35W)	kPa	9,6	6,2	
Prevalenza utile nominale (7A/35W)	kPa	63,6	52,8	
Efficienza energetica acqua 35°C / 55°C	Classe	A+++/A++	A+++/A+++	
Compressore	Tipo	-	Twin Rotary DC Inverter	
	Olio refrigerante (tipo)	-	PZ46M	PZ46M
	Numero compressori	-	1	1
	Carica olio (quantità)	l	0,45	0,52
Refrigerante	Tipo	-	R290	
	Q.tà refrigerante ⁽³⁾	kg	0,43	0,75
	Q.tà refrigerante in ton. di CO ₂ equivalente ⁽³⁾	ton	0,000009	0,000015
	Pressione di progetto (alta/bassa) mod. heat pump	bar	30,3/0,3	30,3/0,3
Pressione di progetto (alta/bassa) mod. chiller	bar	30,3/2	30,3/2	
Ventilatori zona esterna	Tipo	-	Motore DC Brushless	
	Numero	-	1	1
Scambiatore interno	Tipo scambiatore interno	-	A piastre	
	N° scambiatori interni	-	1	1
	Contenuto d'acqua	l	0,94	1,69
Circuito idraulico	Contenuto d'acqua del circuito idronico	L	2,2	2,2
	Massima pressione lato acqua	bar	3	3
	Attacchi idraulici	inch	G1"	G1"
	Minimo volume acqua	L	65	95
	Potenza massima circolatore	kW	0,095	0,095
	Corrente max assorbita circolatore	A	0,7	0,7
Emissioni sonore	Potenza sonora L _w ⁽⁴⁾	dB(A)	57	57
	Pressione sonora a 1m di distanza L _{p1} ⁽⁵⁾	dB(A)	42	42
	Pressione sonora a 10m di distanza L _{p10} ⁽⁵⁾	dB(A)	26	26
Dati elettrici	Alimentazione	-	230V/1/50Hz	
	Potenza massima assorbita	kW	2,9	4,4
	Corrente massima assorbita	A	14,4	21,4
	Potenza massima assorbita con kit antigelo	kW	3,0	4,6
	Corrente massima assorbita con kit antigelo	A	15,0	22,0
Dimensioni e pesi	A - Lunghezza	mm	1100	1100
	B - Profondità	mm	510	510
	C - Altezza	mm	875	875
	Peso di spedizione	kg	117	119
	Peso in esercizio	kg	103	105

Prestazioni riferite alle seguenti condizioni, in accordo con la norma 14511:2018:

(1) Raffreddamento: bassa temperatura, uscita variabile, portata fissa.

(2) Riscaldamento: condizioni climatiche medie; T_{biv} = -7 °C; bassa temperatura, uscita variabile, portata fissa.

(3) Dati indicativi e soggetti a variazione. Per il dato corretto, riferirsi sempre all'etichetta tecnica riportata sull'unità.

(4) Potenza sonora: modo riscaldamento secondo EN 12102:2022 Annex A; valore determinato sulla base di misure effettuate in accordo con la normativa UNI EN ISO 9614-1, nel rispetto di quanto richiesto dalla certificazione Eurovent.

(5) Pressione sonora: valore calcolato dal livello di potenza sonora nella condizione (4) utilizzando la normativa UNI EN ISO 3744:2010.

N.B. i dati prestazionali riportati sono indicativi e possono essere soggetti a variazione. Inoltre le rese dichiarate alle condizioni @35A/7W, @35A/18W, @7A/35W e @7A/45W sono da intendersi riferite alla potenza istantanea secondo UNI EN 14511. Il dato dichiarato ai punti (1) e (2) è determinato secondo la UNI EN 14825.

MODUEXPO IN FULL ELECTRIC VHT

Dati tecnici unità interna modulo idronico

Dati tecnici accumulato		
Capacità nominale	l	200
Capacità effettiva acqua tecnica	l	196
Peso a vuoto	kg	110
Temperatura max	°C	95
Pressione esercizio	bar	3
Dimensione (altezza x diametro)	mm	2300 x 420
Materiale puffer	-	FeS235JR
Isolamento	-	Poliuretano rigido iniettato
Spessore isolamento	mm	25
Coefficiente di conducibilità termica	Wm/K	0,023
Rivestimento estetico	-	Materiale ABS
Coefficiente d.c termica	Wm/k	0,023
Dispersione termica	Kwh	1,9
Dispersione termica h	W	77
Classe ErP	-	C

Dati tecnici vaso d'espansione		
Contenuto vaso d'espansione (totale dei due vasi)	l	12 + 8
Raccordo	"	3/4
Temperatura d'esercizio	°C	-9 / +90
Pressione massima	bar	3
Pressione di prova	bar	4,3
Pre-carica	bar / %	1 / ± 20

Dati tecnici modulo di produzione acqua calda sanitaria		
Portata massima circuito sanitario	l/min	20
Perdita di carico circuito sanitario alla portata massima	bar	0,48
Regolazione temperatura sanitario	°C	40-55
Portata minima sanitario	l/min	2,5
Pressione massima circuito sanitario	bar	10

Collettore - Separatore

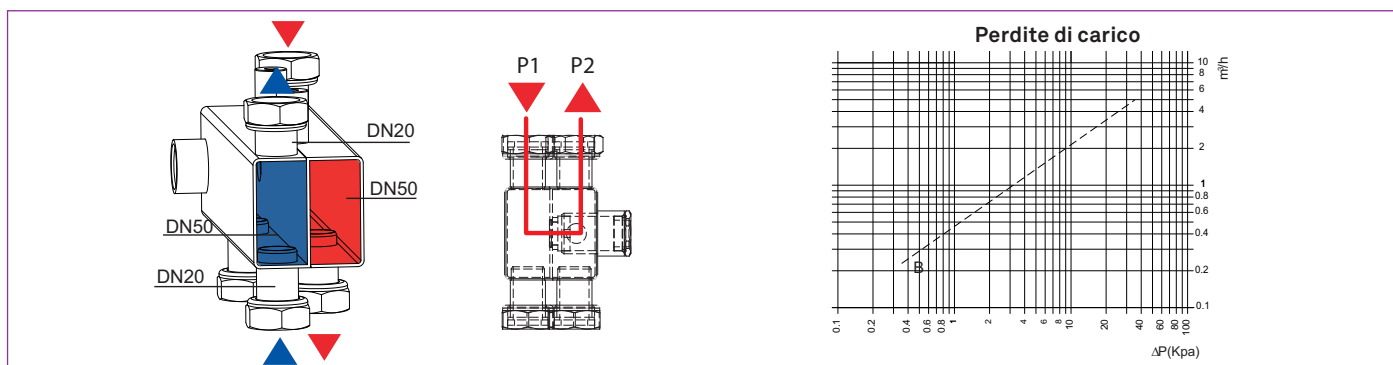

Dati tecnici		
Diametro nominale	DN	20
Portata nominale (ΔT 20 K)	l/h	2000
Temperatura max	°C	95
Pressione nominale	bar	6
Materiale isolamento	-	EPP nero 60 g/l λ / 0,093 W/mK / sp. 30 mm

MODUEXPO IN FULL ELECTRIC VHT

Produzione acqua calda sanitaria

L'acqua calda sanitaria è prodotta in rapido tramite scambiatore a piastre saldobrasato ad alta efficienza. L'energia termica necessaria per la produzione sanitaria è prelevata dal puffer da 200 litri di acqua tecnica. La regolazione dell'acqua calda sanitaria è fatta tramite valvola termostatica che agisce tra un minimo di 35°C ed un massimo di 55°C.

I dati di produzione acqua sanitaria devono essere verificati in relazione a:

- limiti di funzionamento della pompa di calore (temperatura esterna, temperatura mandata acqua tecnica);
- reale potenza erogata dal generatore in modalità acqua calda sanitaria;
- temperature di ingresso e uscita acqua calda sanitaria del preparatore istantaneo.

I tempi di ricarica dell'accumulo di acqua tecnica devono essere valutati in base alla potenza termica fornita dalla pompa di calore.

Prelievo massimo di acqua calda con accumulo tutto caldo (l) senza intervento generatore																		
Temp. puffer (°C)	Prelievo (T ingresso AFS 10°C)						Prelievo (T ingresso AFS 12°C)						Prelievo (T ingresso AFS 15°C)					
	10/40 °C	10/41 °C	10/42 °C	10/43 °C	10/44 °C	10/45 °C	12/40 °C	12/41 °C	12/42 °C	12/43 °C	12/44 °C	12/45 °C	15/40 °C	15/41 °C	15/42 °C	15/43 °C	15/44 °C	15/45 °C
(°C)	DT 30°C	DT 31°C	DT 32°C	DT 33°C	DT 34°C	DT 35°C	DT 28°C	DT 29°C	DT 30°C	DT 31°C	DT 32°C	DT 33°C	DT 25°C	DT 26°C	DT 27°C	DT 28°C	DT 29°C	DT 30°C
43	112,2	108,6	105,2				120,2	116,1	112,2				134,6	129,5	124,7			
44	118,8	115,0	111,4	108,0			127,3	122,9	118,8	115,0			142,6	137,1	132,0	127,3		
45	125,4	121,4	117,6	114,0	110,6		134,4	129,7	125,4	121,4	117,6		150,5	144,7	139,3	134,4	129,7	
46	132,0	127,7	123,8	120,0	116,5	113,1	141,4	136,6	132,0	127,7	123,8	120,0	158,4	152,3	146,7	141,4	136,6	132,0
47	138,6	134,1	129,9	126,0	122,3	118,8	148,5	143,4	138,6	134,1	129,9	126,0	166,3	159,9	154,0	148,5	143,4	138,6
48	145,2	140,5	136,1	132,0	128,1	124,5	155,6	150,2	145,2	140,5	136,1	132,0	174,2	167,5	161,3	155,6	150,2	145,2
49	151,8	146,9	142,3	138,0	133,9	130,1	162,6	157,0	151,8	146,9	142,3	138,0	182,2	175,2	168,7	162,6	157,0	151,8
50	158,4	153,3	148,5	144,0	139,8	135,8	169,7	163,9	158,4	153,3	148,5	144,0	190,1	182,8	176,0	169,7	163,9	158,4
51	165,0	159,7	154,7	150,0	145,6	141,5	176,8	170,7	165,0	159,7	154,7	150,0	198,0	190,4	183,3	176,8	170,7	165,0
52	171,6	166,1	160,9	156,0	151,4	147,2	183,9	177,5	171,6	166,1	160,9	156,0	205,9	198,0	190,6	183,9	177,5	171,6
53	178,2	172,5	167,1	162,0	157,2	152,9	191,0	184,3	178,2	172,5	167,1	162,0	213,8	205,6	197,9	191,0	184,3	178,2
54	184,8	178,9	173,3	168,0	163,0	158,6	198,1	191,1	184,8	178,9	173,3	168,0	221,7	213,2	205,2	198,1	191,1	184,8

Portate producibili dal produttore di acqua calda sanitaria con diverse temperature di erogazione e di accumulo (l/min)																		
Temp. puffer (°C)	Prelievo (T ingresso AFS 10°C)						Prelievo (T ingresso AFS 12°C)						Prelievo (T ingresso AFS 15°C)					
	10/40 °C	10/41 °C	10/42 °C	10/43 °C	10/44 °C	10/45 °C	12/40 °C	12/41 °C	12/42 °C	12/43 °C	12/44 °C	12/45 °C	15/40 °C	15/41 °C	15/42 °C	15/43 °C	15/44 °C	15/45 °C
(°C)	DT 30°C	DT 31°C	DT 32°C	DT 33°C	DT 34°C	DT 35°C	DT 28°C	DT 29°C	DT 30°C	DT 31°C	DT 32°C	DT 33°C	DT 25°C	DT 26°C	DT 27°C	DT 28°C	DT 29°C	DT 30°C
43	13,2	11,4	9,7	/	/	/	13,8	12	9,9	/	/	/	14,4	12,6	10,2	/	/	/
44	14,4	13,2	11,6	9,6	/	/	15	13,2	12	9,9	/	/	15,6	13,8	12,4	10,2	/	/
45	15,6	14,4	13,1	11,6	9,6	/	16,2	15,0	13,5	11,9	9,8	/	16,8	15,6	14	12,3	10,1	/
46	16,8	15,6	14,5	13,1	11,6	9,6	17,4	16,2	14,8	13,4	11,8	9,8	18	16,8	15,4	13,9	12,2	10,1
47	18	16,8	15,6	14,4	13	11,5	18,6	16,8	16,0	14,7	13,3	11,7	19,2	18	16,7	15,3	13,8	12,1
48	18,6	17,4	16,7	15,5	14,2	12,9	19,2	18,0	17,1	15,9	14,6	13,2	20,4	19,2	17,9	16,5	15,1	13,7
49	19,8	18,6	17,6	16,5	15,4	14,2	20,4	19,2	18,1	16,9	15,7	14,5	21,6	20,4	19	17,7	16,3	15
50	20,4	19,2	18,6	17,5	16,4	15,2	21	19,8	19,1	17,9	16,8	15,6	22,2	21	20	18,7	17,5	16,2
51	21,43	20,4	19,9	18,8	17,8	16,6	22,2	20,9	20,4	19,2	18,2	17,1	23,4	22,2	21,4	20,1	19,0	17,7
52	22,46	21,4	21,1	20,1	19,1	18,0	23,4	22,0	21,7	20,6	19,6	18,5	24,6	23,4	22,8	21,5	20,5	19,3
53	23,49	22,5	22,4	21,5	20,5	19,4	24,6	23,1	23,0	21,9	21,0	20,0	25,0	24,6	24,2	23,0	21,9	20,8
54	24,51	23,7	23,7	22,8	21,8	20,8	25,0	24,3	24,4	23,2	22,4	21,4	25,0	25,0	25,0	24,4	23,4	22,3

MODUEXPO IN FULL ELECTRIC VHT

Dimensionali VHT 06 - VHT 09

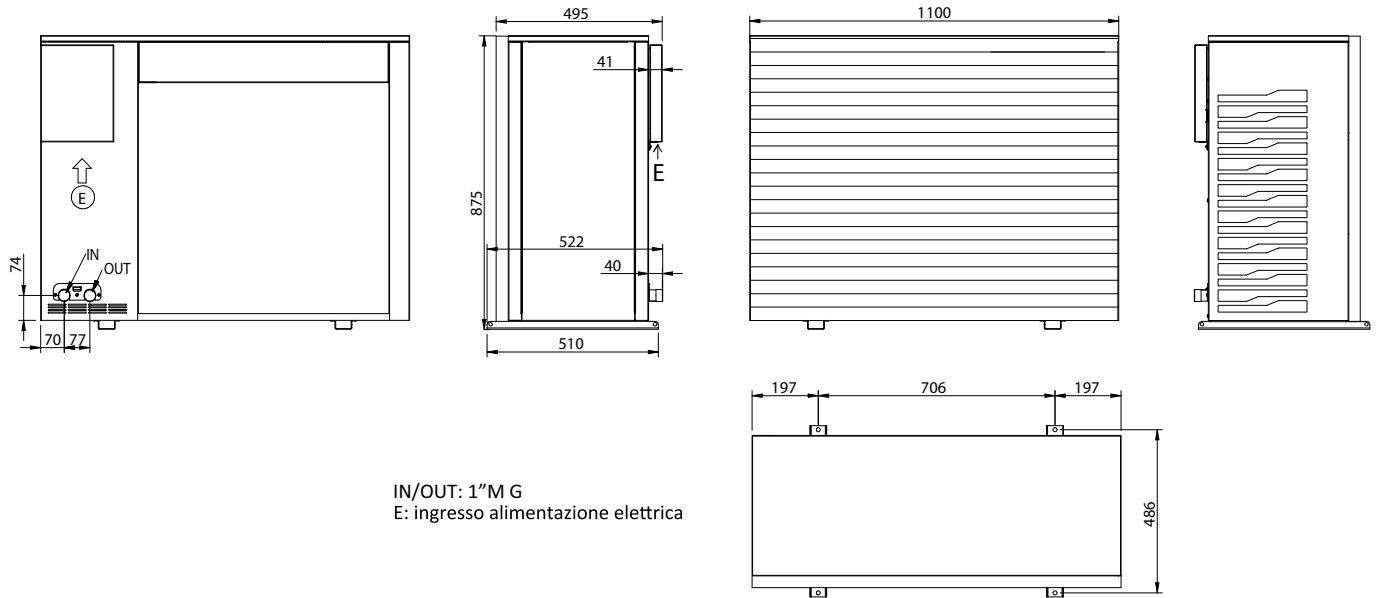

MODUEXPO IN FULL ELECTRIC VHT

Campo di lavoro in riscaldamento e raffrescamento

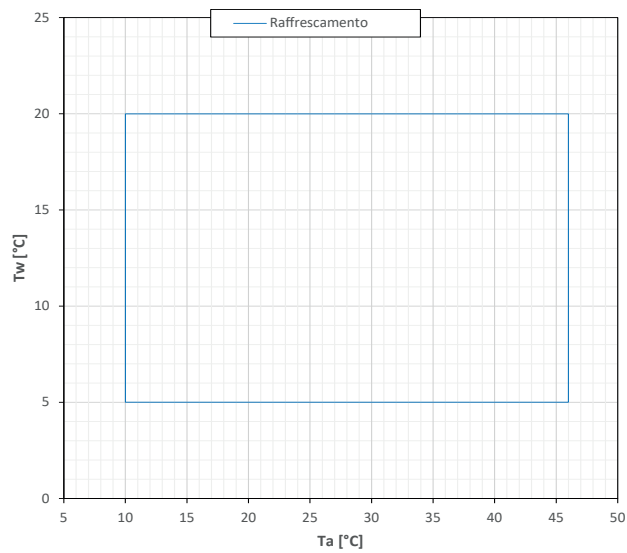
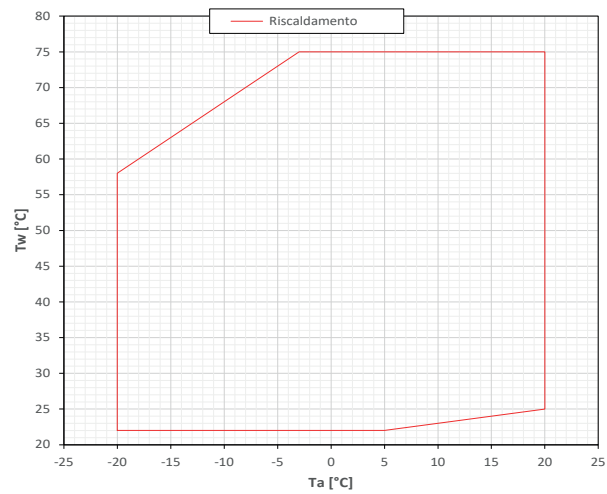

Campo di lavoro in sanitario

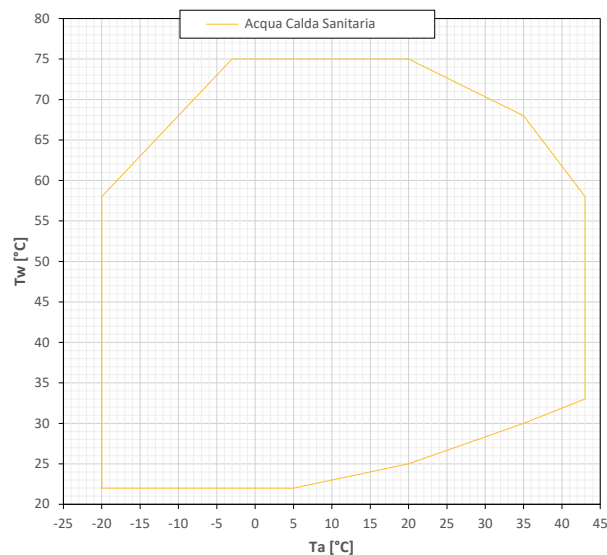

MODUEXPO IN FULL ELECTRIC VHT

Diagrammi portata / prevalenza residua dei circolatori

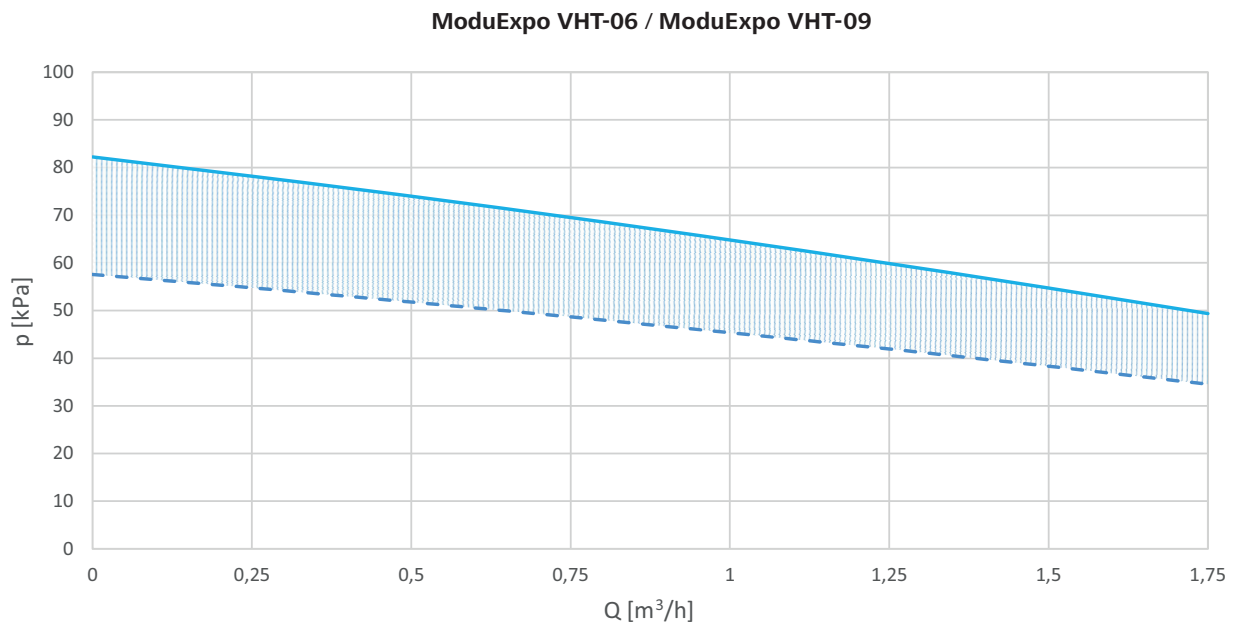

MODUEXPO IN FULL ELECTRIC VHT

Accessori



Armadio tecnico

Armadio tecnico di contenimento installabile in nicchia nel muro. Struttura in lamiera zincata, opportunamente lavorata e resistente, tinteggiabile.

Sistema di chiusura con due ante frontali di larghezza differente, una stretta per chiudere la parte del bollitore sanitario e l'altra anta larga per la parte caldaia, pompa di calore e circuiti idraulici. Le ante sono fornite di fori di aerazione previsti dalla normativa di riferimento. Predisposizione di pre-tranciature per i collegamenti idraulici provenienti dall'esterno e per la fumisteria. L'armadio è fornito disassemblato.

Ingombri assemblato: LxHxP 1050x2360x460 mm.

Codice

03-1301

VISTA LAMIERA INFERIORE

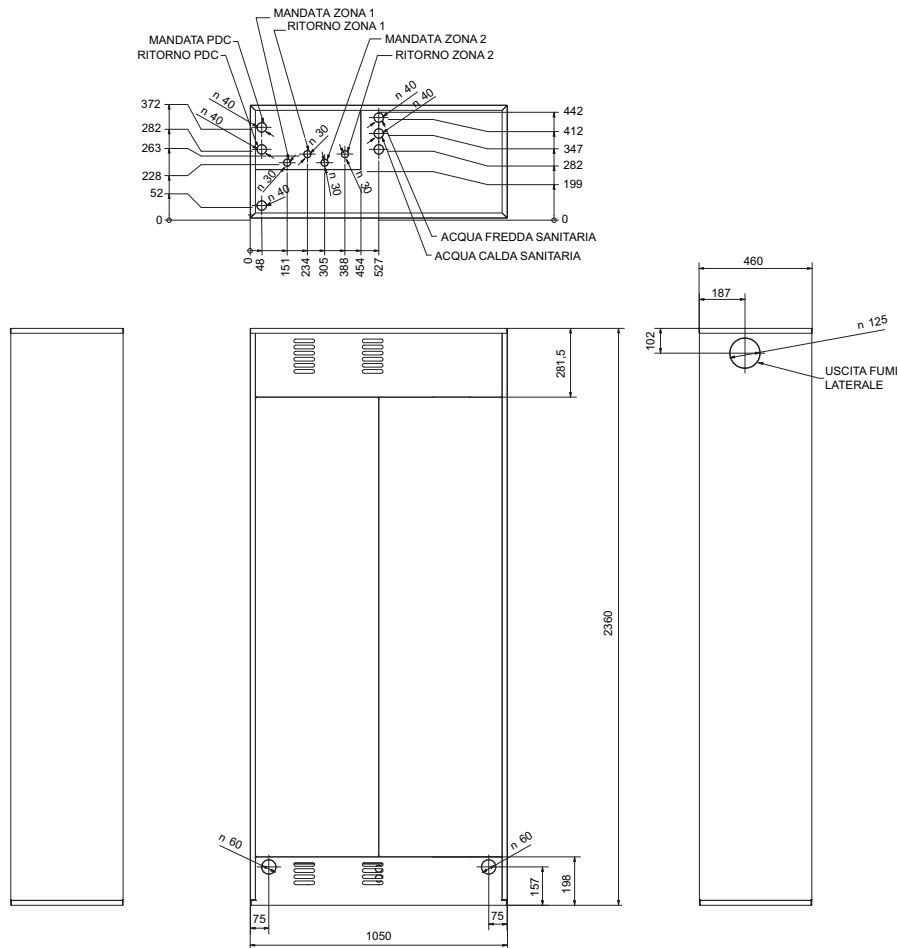

VISTA LAMIERA SUPERIORE

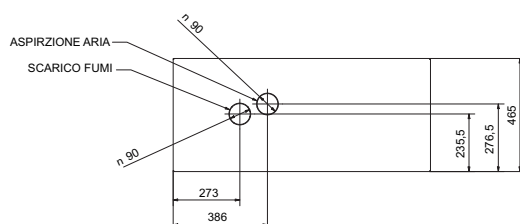

MODUEXPO IN FULL ELECTRIC VHT

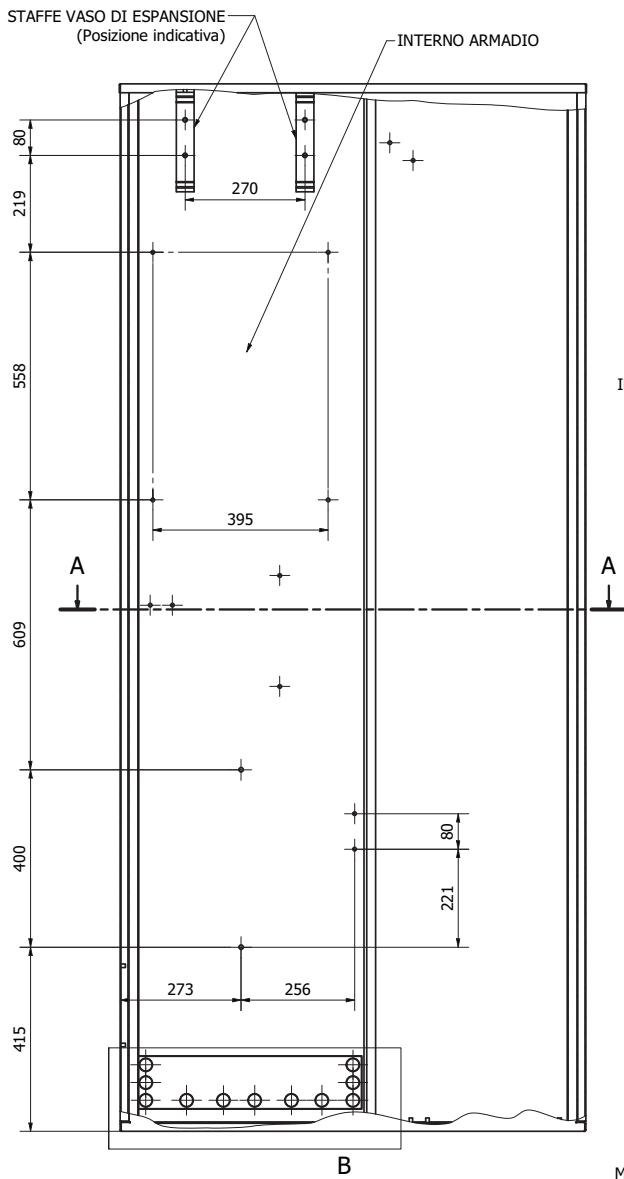

Dettaglio Attacchi - Vista frontale interno

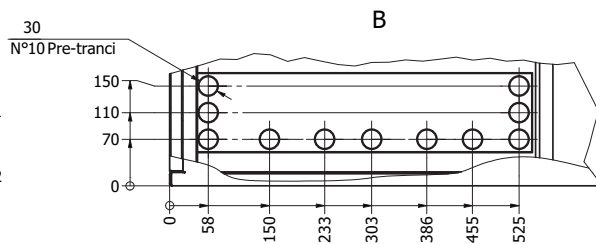
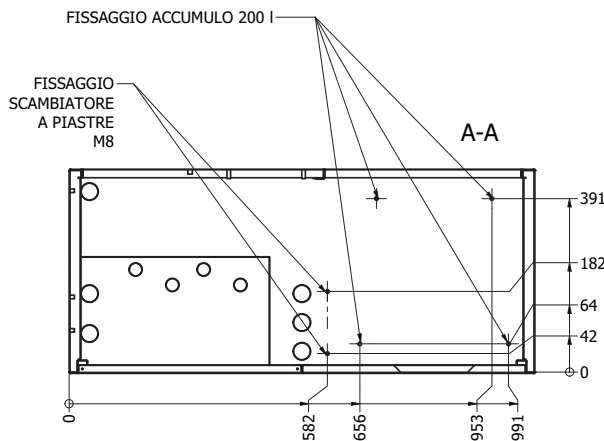
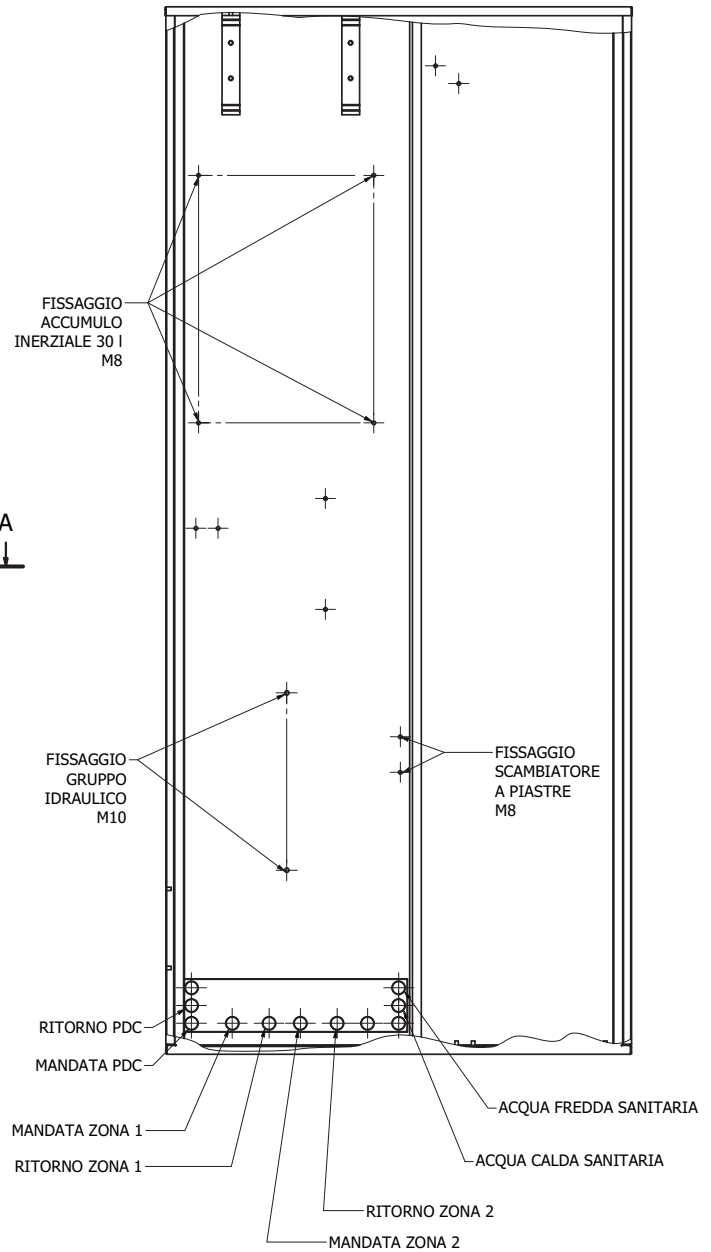

MODUEXPO IN FULL ELECTRIC VHT

Accessori



Gruppo circuito di riscaldamento e raffreddamento diretto (con pompa)

Unità di circolazione diretta con circolatore modulante ad alta efficienza, valvola di ritegno nel ritorno, valvole a sfera con maniglie rossa e blu in mandata / ritorno circuito secondario e valvola a sfera a monte circolatore.

- Allaccio elettrico circolatore 230 V – 50 Hz
- Circolatore elettronico Wilo Yonos Para RS 15/1-6 130 (assorbimento max 50 W)

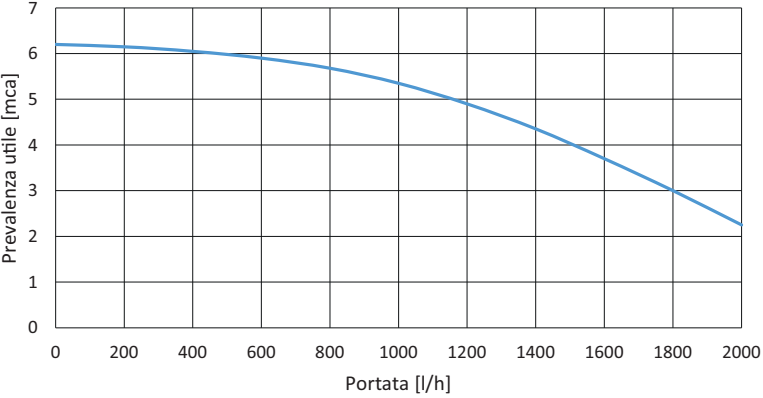

Portata [l/h]	Prevalenza utile [mca]
0	6.2
200	6.1
400	6.0
600	5.8
800	5.5
1000	5.1
1200	4.6
1400	4.0
1600	3.3
1800	2.5
2000	1.8

Codice

03-1305



Gruppo circuito di riscaldamento e raffreddamento a punto fisso

Gruppo di circolazione a punto fisso con valvola miscelatrice a 3 vie regolata da attuatore termostatico con sonda a capillare, circolatore ad alta efficienza, valvola di ritegno nel ritorno, kit tubazioni, termostato di sicurezza a taratura fissa (50 °C).

- Allaccio elettrico circolatore 230 V – 50 Hz
- Circolatore elettronico Wilo Yonos Para RS 15/1-6 130 (assorbimento max 50 W)

Attuatore termostatico

Con sonda a capillare e regolazione a punto fisso per valvola miscelatrice a 3 vie per unità di circolazione a bassa temperatura (25 ÷ 55 °C).

Regolazione testa termostatica 25-55°C:

pos.	t (°C)
1	25
2	30
3	35
4	40
5	45
6	50
7	55

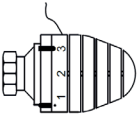

→ **REGOLAZIONE DI FABBRICA**



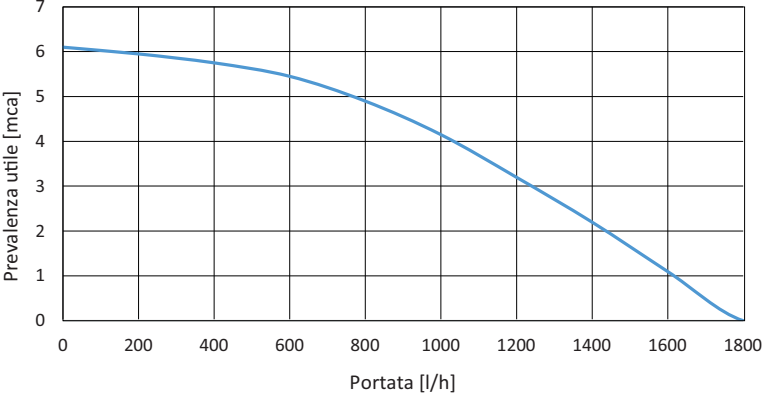





Portata [l/h]	Prevalenza utile [mca]
0	6.2
200	6.1
400	6.0
600	5.8
800	5.5
1000	5.1
1200	4.6
1400	4.0
1600	3.3
1800	2.5

Codice

03-1321

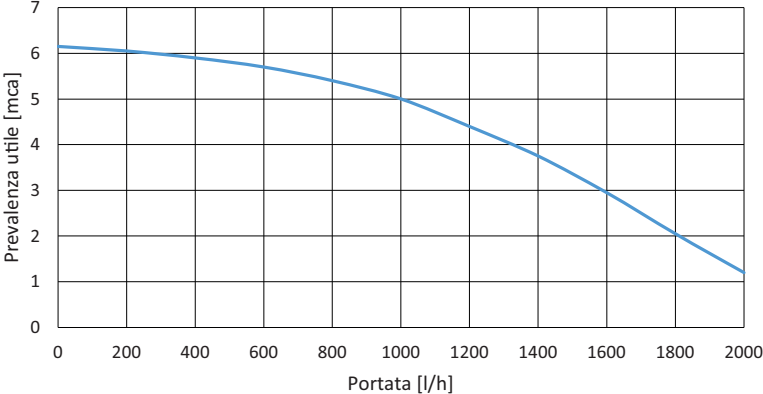
MODUEXPO IN FULL ELECTRIC VHT

Accessori

	<p>Gruppo circuito di riscaldamento e raffrescamento motorizzato 0...10V Gruppo di circolazione con valvola miscelatrice a 3 vie regolata da attuatore motorizzato 0..10V, tempo di manovra 60 o 120 sec. (impostabile), circolatore ad alta efficienza, valvola di ritegno nel ritorno, kit tubazioni.</p> <ul style="list-style-type: none"> • Allaccio elettrico circolatore 230 V – 50 Hz • Circolatore elettronico Wilo Yonos Para RS 15/1-6 130 (assorbimento max 50 W) <div data-bbox="523 499 1289 891">  <table border="1"> <caption>Dati del grafico di prevalenza utile</caption> <thead> <tr> <th>Portata [l/h]</th> <th>Prevalenza utile [mca]</th> </tr> </thead> <tbody> <tr><td>0</td><td>6.2</td></tr> <tr><td>200</td><td>6.0</td></tr> <tr><td>400</td><td>5.8</td></tr> <tr><td>600</td><td>5.5</td></tr> <tr><td>800</td><td>5.1</td></tr> <tr><td>1000</td><td>4.7</td></tr> <tr><td>1200</td><td>4.3</td></tr> <tr><td>1400</td><td>3.9</td></tr> <tr><td>1600</td><td>3.5</td></tr> <tr><td>1800</td><td>3.1</td></tr> <tr><td>2000</td><td>2.7</td></tr> </tbody> </table> </div>	Portata [l/h]	Prevalenza utile [mca]	0	6.2	200	6.0	400	5.8	600	5.5	800	5.1	1000	4.7	1200	4.3	1400	3.9	1600	3.5	1800	3.1	2000	2.7
Portata [l/h]	Prevalenza utile [mca]																								
0	6.2																								
200	6.0																								
400	5.8																								
600	5.5																								
800	5.1																								
1000	4.7																								
1200	4.3																								
1400	3.9																								
1600	3.5																								
1800	3.1																								
2000	2.7																								
	<p>Scheda di espansione per secondo circuito miscelato</p>																								
	<p>Kit resistenza elettrica ACS per ModuExpo IN Full Electric Resistenza elettrica da 1500 W (230 V) per integrazione ACS. Completa di termostato di regolazione impostabile da 30°C a 90°C. Nel kit è inclusa anche la scatola di derivazione elettrica per il collegamento delle resistenze elettriche.</p>																								
	<p>Kit resistenza elettrica Riscaldamento per ModuExpo IN Full Electric</p>																								

MODUEXPO IN FULL ELECTRIC VHT

Guida alla preventivazione ModuExpo IN Full Electric VHT - Configurazione circuiti secondari e accessori

QUANTITÀ DA ORDINARE					
P03-1702 - ModuExpo IN Full Electric VHT 06 P03-1704 - ModuExpo IN Full Electric VHT 09					
Configurazione circuiti	03-1301 Armadio incasso	03-1305 Gruppo diretto	03-1321 Gruppo mix punto fisso	03-1728 Kit resistenza elettrica ACS (quando richiesta)	03-1729 Kit resistenza elettrica Riscaldamento (quando richiesta)
1 diretto	1	1	0	0	0
1 diretto + resistenza ACS	1	1	0	1	0
1 diretto + resistenze ACS e Riscaldamento	1	1	0	1	1
2 diretti	1	2	0	0	0
2 diretti + resistenza ACS	1	2	0	1	0
2 diretti + resistenze ACS e Riscaldamento	1	2	0	1	1
1 diretto + 1 mix termostatico	1	1	1	0	0
1 diretto + 1 mix termostatico + resistenza ACS	1	1	1	1	0
1 diretto + 1 mix termostatico + resistenze ACS e Riscaldamento	1	1	1	1	1
1 mix termostatico	1	0	1	0	0
1 mix termostatico + resistenza ACS	1	0	1	1	0
1 mix termostatico + resistenze ACS e Riscaldamento	1	0	1	1	1
2 mix termostatico	1	0	2	0	0
2 mix termostatico + resistenza ACS	1	0	2	1	0
2 mix termostatico + resistenze ACS e Riscaldamento	1	0	2	1	1

QUANTITÀ DA ORDINARE							
P03-1701 - ModuExpo IN Full Electric VHT 06 con Regula DUO P03-1703 - ModuExpo IN Full Electric VHT 09 con Regula DUO							
Configurazione circuiti	03-1301 Armadio incasso	03-1305 Gruppo diretto	03-1321 Gruppo mix punto fisso	03-1322 Gruppo mix 0..10V	03-1728 Kit resistenza elettrica ACS (quando richiesta)	03-1729 Kit resistenza elettrica Riscaldamento (quando richiesta)	09-7796 Scheda di espansione
1 diretto	1	1	0	0	0	0	0
1 diretto + resistenza ACS	1	1	0	0	1	0	0
1 diretto + resistenze ACS e Riscaldamento	1	1	0	0	1	1	0
2 diretti	1	2	0	0	0	0	0
2 diretti + resistenza ACS	1	2	0	0	1	0	0
2 diretti + resistenze ACS e Riscaldamento	1	2	0	0	1	1	1
1 diretto + 1 mix termostatico	1	1	1	0	0	0	0
1 diretto + 1 mix termostatico + resistenza ACS	1	1	1	0	1	0	0
1 diretto + 1 mix termostatico + resistenze ACS e Riscaldamento	1	1	1	0	1	1	1
1 diretto + 1 mix 0..10V	1	1	0	1	0	0	0
1 diretto + 1 mix 0..10V + resistenza ACS	1	1	0	1	1	0	0
1 diretto + 1 mix 0..10V + resistenze ACS e Riscaldamento	1	1	0	1	1	1	1
2 mix termostatico	1	0	2	0	0	0	0
2 mix termostatico + resistenza ACS	1	0	2	0	1	0	0
2 mix termostatico + resistenze ACS e Riscaldamento	1	0	2	0	1	1	1
1 mix 0..10V	1	0	0	1	0	0	0
1 mix 0..10V + resistenza ACS	1	0	0	1	1	0	0
1 mix 0..10V + resistenze ACS e Riscaldamento	1	0	0	1	1	1	0
2 mix 0..10V	1	0	0	2	0	0	1
2 mix 0..10V + resistenza ACS	1	0	0	2	1	0	1
2 mix 0..10V + resistenze ACS e Riscaldamento	1	0	0	2	1	1	1

Nota! Per eventuali accessori specifici per la pompa di calore (antivibranti e staffe), fare riferimento alla scheda tecnica dei singoli generatori.

Note

A large grid of small dots, intended for technical notes or specifications.