

Gruppi di riscaldamento e collettori GRD e GRM

Indicazioni tecniche

THIT9279_V2.1_11/22

1. Descrizione di prodotto

I gruppi di riscaldamento GRD e GRM sono unità premontate. Il cablaggio elettrico è conforme alle direttive vigenti. Le tubature complete per la mandata e il ritorno sono premontate e a tenuta stagna. Vengono utilizzati solo collegamenti a vite a guarnizione piatta. Le tubazioni vengono collegate ai gruppi di riscaldamento tramite collegamenti a vite da ordinare separatamente. I gusci isolanti sono in polipropilene espanso a vapore (EPP), ecocompatibili e riciclabili al 100%.

NB: prima del montaggio leggere attentamente le presenti istruzioni per il montaggio, le corrispettive indicazioni e gli schemi elettrici relativi alla regolazione.



Gruppo di riscaldamento / raffrescamento GRD (SystaComfort II e DOMOREG)		
Pompa di circolazione	UPM3 25/7 Hybrid	UPML 25/105
Codice	90-1190	90-1186

Gruppo di riscaldamento / raffrescamento GRM miscelato motorizzato (SystaComfort II)		
Pompa di circolazione	UPM3 25/7 Hybrid	UPML 25/105
Codice	90-1191	90-1187

Gruppo di riscaldamento / raffrescamento GRM 0 - 10 V (DOMOREG)		
Pompa di circolazione	UPM3 25/7 Hybrid	
Codice	90-1189	

Gruppo di riscaldamento GRM miscelato a punto fisso	
Codice (range impostabile 20°C...43°C)	90-1193
Codice (range impostabile 45°C...65°C)	90-1194

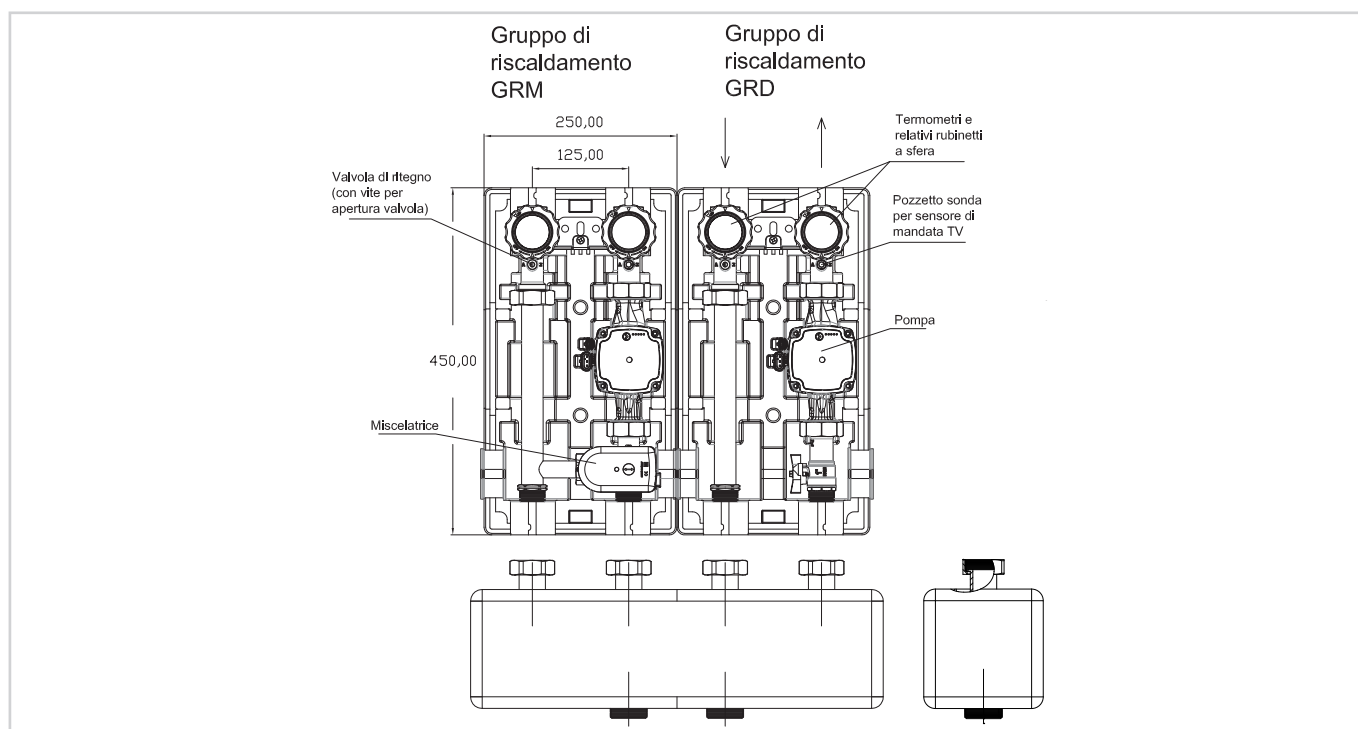

2. Informazioni di sicurezza

Modifiche al gruppo di riscaldamento possono essere effettuate solo da un tecnico specializzato. Attenersi alle direttive vigenti. Collegamenti elettrici alle linee elettriche a 230 V devono essere effettuati da un installatore specializzato. In caso di interventi al gruppo di riscaldamento staccare sempre pompa e miscelatrice dalla rete. Consultare anche le istruzioni tecniche e gli schemi di cablaggio per regolazione, pompa e la miscelatrice.

3. Informazioni tecniche

3.1 Dati tecnici

Dimensioni (L x P x H)	mm	250 x 200 x 450
Interasse tra mandata e ritorno	mm	125
Distanza parete - centro tubo	mm	50
Temperatura max funz. continuo	°C	95
Pressione max	bar	4
Pressione apertura ritegno	bar	0,2
Scala termometri	°C	0 - 160
Collegamenti	"	1" M (lato caldaia) 1" F (lato impianto)
Pompa di circolazione	-	UPM 3 Hybrid classe A oppure UPML 25/105
Tensione di alimentazione	V/Hz	230 / 50
Consumo elettrico max. pompa	W	2 - 52 max
Kv miscelatrice motorizzata	-	6
Kv miscelatrice termostatica (campo di regolazione, 20...43°C, 45...65°C)	-	4,5

3.2 Apertura della valvola di ritegno

Una valvola di ritegno a chiusura ermetica è integrata nella tubazione di ritorno. Quando si riempie e si svuota l'impianto, ruotare, con un cacciavite piatto, la vite (6) posizionando le scanalature verticalmente in linea con il tubo di ritorno. In questa posizione, la valvola di ritegno resta aperta.

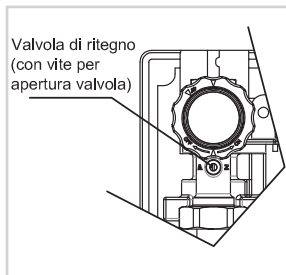

3.3 Riempimento e lavaggio dell'impianto

Prima della messa in funzione del gruppo di riscaldamento lavare le tubature con acqua in modo da eliminare residui di saldatura e sporcizia. Infine effettuare il riempimento e la prova di pressione.

4. Collegamento elettrico



In caso di interventi su apparecchi elettrici, staccarli sempre dalla rete. Interventi su linee elettriche possono essere effettuati esclusivamente da un tecnico specializzato autorizzato. Rispettare le disposizioni vigenti.

La pompa e la miscelatrice devono essere collegate alla scheda di regolazione Systa conformemente allo schema di cablaggio allegato alla regolazione.

4.1 Impostazione curve di lavoro pompa di circolazione UPM 25/7 Hybrid

Sulla pompa di circolazione dei gruppi GRD e GRM, si possono impostare le 4 curve di lavoro tramite il pulsante sul circolatore.

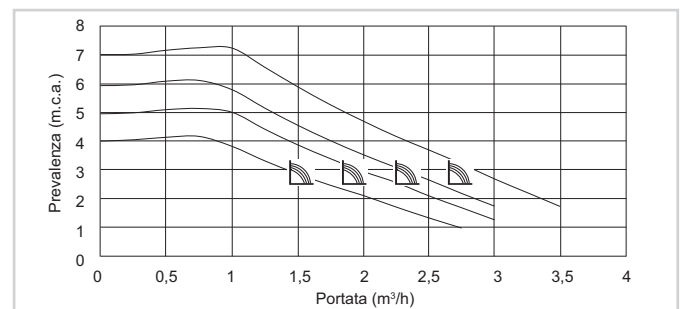
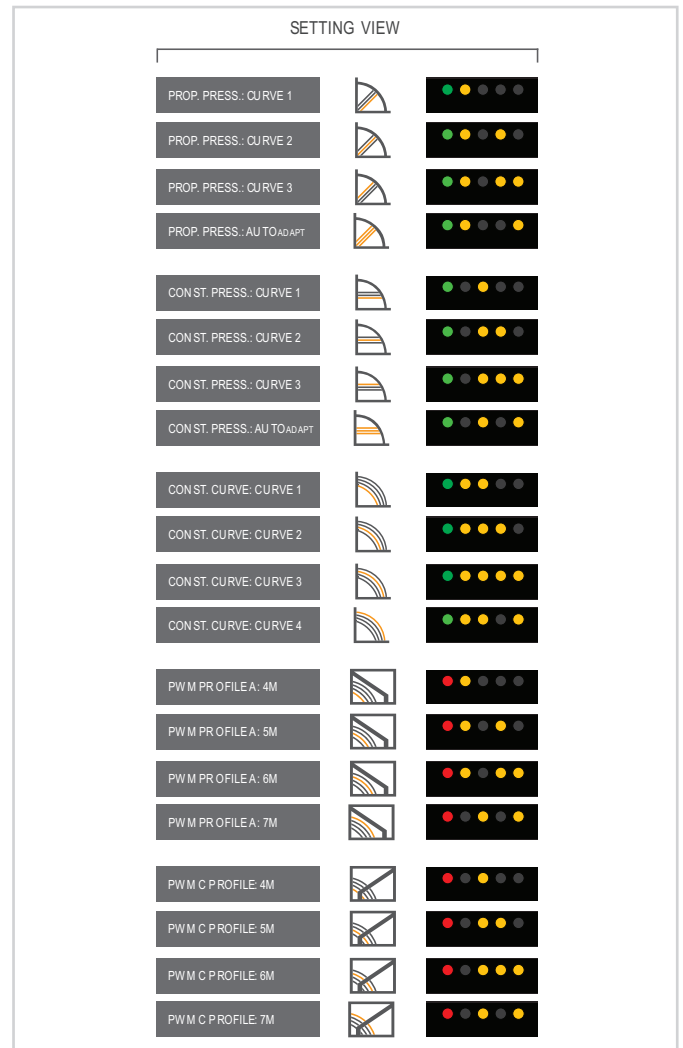

NB: in combinazione con SystaComfort II, impostare sulla regolazione alla voce "N° giri minimo pompa di riscaldamento PHK" un valore del 100%.

Gruppi di riscaldamento GRD - GRM

4.2 Impostazione curve di lavoro pompa di circolazione UPML 25/105

L'interfaccia utente consente di selezionare tra 6 curve di controllo in due modalità di controllo:

- tre curve della pressione proporzionale (PP)
- tre curve della pressione/potenza costante (CP)

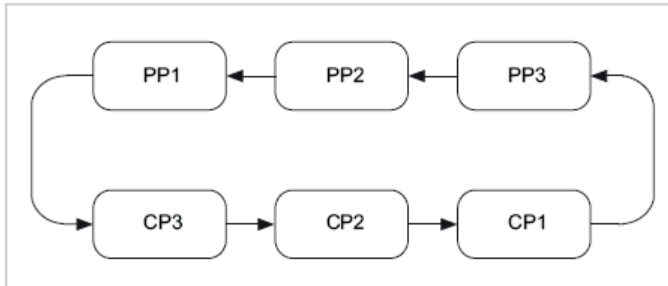

Preimpostazione di fabbrica

Curva della pressione proporzionale, PP2:

- Premere il pulsante per due secondi:
- La pompa entra in modalità di impostazione - il LED inizia a lampeggiare.
- A ogni pressione del pulsante, l'impostazione cambia:
- Quando i LED 1-2-3 sono accesi fissi, le modifiche della curva di controllo e della modalità di controllo vengono acquisite.
- Modalità di lampeggio:
- Veloce: Pressione proporzionale
- Lento: Pressione/Potenza costante
- Dopo dieci secondi senza premere il pulsante:
- l'impostazione viene adattata.
- La pompa ritorna in modalità di funzionamento
- LED 1 o 2 o 3 acceso fisso.
- La pompa funziona con la curva e la modalità selezionate.

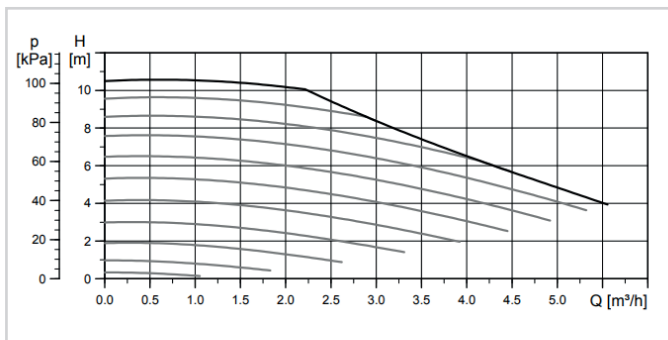
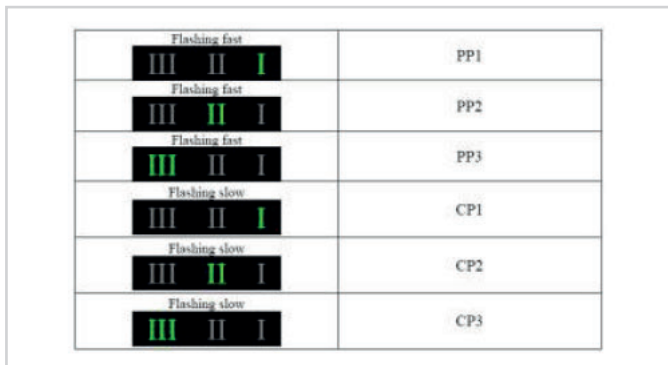

NB: in combinazione con SystaComfort II, impostare sulla regolazione alla voce "N° giri minimo pompa di riscaldamento PHK" un valore del 100%.

4.3 Servomotore

NB: il motore della miscelatrice ha un indicatore a freccia del grado di apertura della valvola. Quando il motore è in posizione di chiusura, la freccia è direzionata verso il punto (vedere foto a fianco).



Dati tecnici versione servomotore a 3 punti

Alimentazione elettrica	230 V - 50/60 Hz
Tempo di manovra (90°)	35 secondi; 8 Nm
e relativa coppia di spunto	15 secondi; 5 Nm versione veloce 120 secondi; 8 Nm versione lenta
Potenza assorbita	3,9 VA
Portata elettrica della fase in uscita al filo grigio	1 A resistivo
Temperatura ambiente di esercizio	+5 °C ... +50 °C
Rumorosità massima	40 dB(A)
Grado di protezione	IP54
Manutenzione richiesta	Nessuna
Classe di isolamento	II - doppio isolamento
Certificazione	CE

Collegamento elettrico servomotore valvola miscelatrice 3 punti 230 V con SystaComfort II

Al morsetto "miscelatrice" della SystaComfort II collegare:

- N con N
- M+ con filo verde (apre)
- M- con filo marrone (chiude)

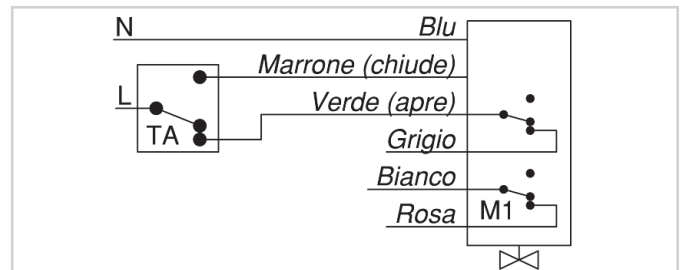

Gruppi di riscaldamento GRD - GRM

Dati tecnici NUOVA VERSIONE servomotore tipo VMXX a 3 punti

Alimentazione elettrica	V230 AC - 50/60Hz
Tempo di manovra (90°) e relativa coppia di spunto	90° in 8s, 15s, 30s, 60s, 115s
Potenza assorbita	Da 4.5 a 5 VA
Coppia di lavoro	Max 3 Nm
Temperatura ambiente di esercizio	da - 5°C a 55°C
Grado di protezione	da IP40 a IP54
Connessioni elettriche	"Cavo 3 x 0.75 mmq"
Certificazione	CE
Connessione valvola a sfera	ISO5211 F3/F4
Indicatore di posizione	indica la posizione della sfera

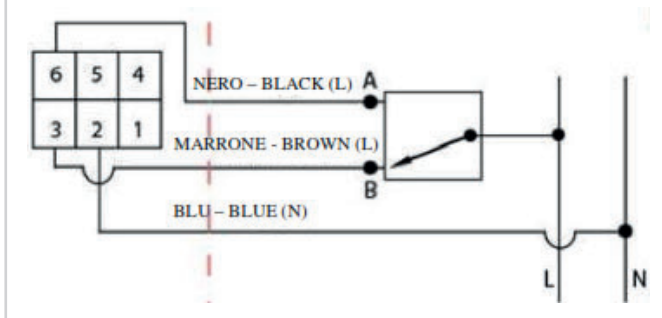
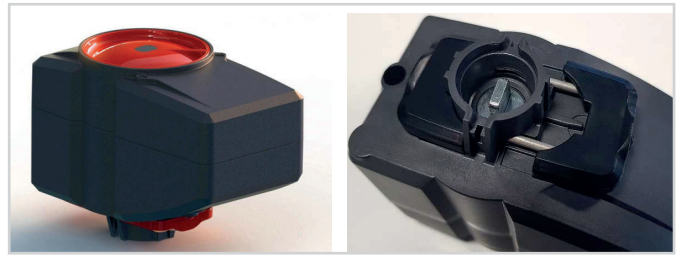

Collegamento elettrico servomotore valvola punti 230 V con SystaComfort II

Al morsetto "miscelatrice" della SystaComfort II collegare:

N con N filo blu - morsetto 2

M+ con A filo nero (apre) - morsetto 6

M- con B filo marrone (chiude) - morsetto 3

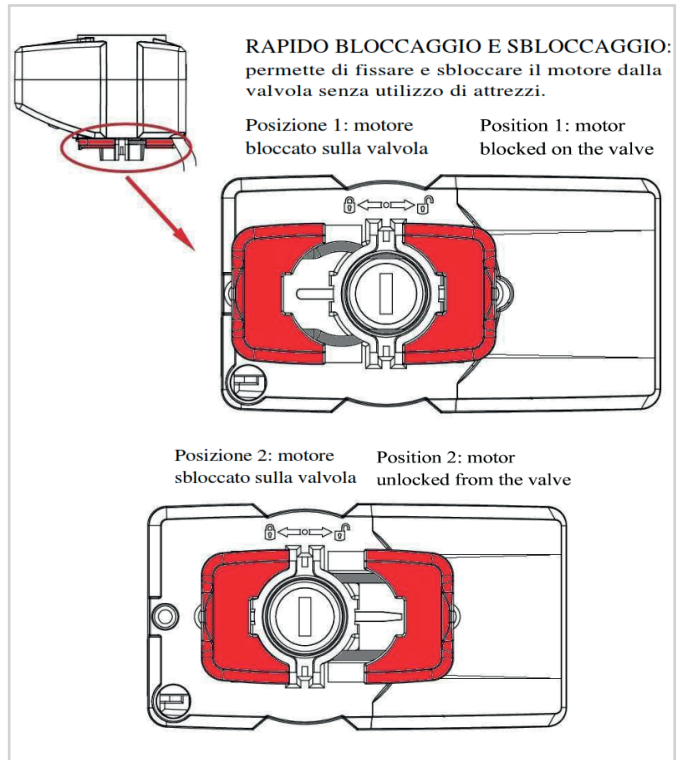

Gruppi di riscaldamento GRD - GRM

Dati tecnici versione servomotore a 0-10 V

Alimentazione elettrica	24V DC / AC \pm 20% 50/60 Hz
Potenza assorbita a riposo	0,3 W
Potenza assorbita in esercizio	3,5 W
Cavo di alimentazione	lunghezza 80 cm
Coppia nominale	8 Nm
Coppia massima	6 Nm
Segnale di posizionamento	DC 2-10V
Impedenza segnale di posizionamento	100 k Ω segnale in tensione
Tempo di manovra	30 s / 60 s / 120 s
Precisione di posizionamento	\pm 3%
Installazione	locali chiusi protetti dal gelo
Temperatura ambiente esercizio	+5°C ... +50°C
Umidità ambiente	max 95% u.r., assenza di condensa
Grado di protezione	IP 54
Manutenzione richiesta	nessuna
Classe di isolamento	II - doppio isolamento
Certificazione	CE

Collegamento elettrico servomotore valvola miscelatrice 0-10V 24 V con DOMOREG

Al morsetto della DOMOREG collegare:

G0	con	+	(filo rosso)
G	con	-	(filo nero)
UA1	con	+	(filo verde)

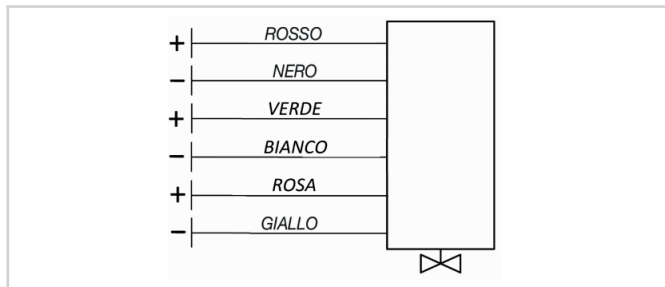

4.4 Sonde del circuito di riscaldamento / raffrescamento

Per leggere la temperatura della tubazione di mandata e regolare apertura / chiusura della miscelatrice (ad esempio con regolazione SystaComfort, sonda TV), utilizzare il relativo pozzetto per sonde da \varnothing 6 mm sopra la pompa di circolazione. Se si vuol leggere anche la temperatura di ritorno (ad esempio con sonda di temperatura TR), inserire il cavo della sonda nella scanalatura dell'isolamento interno e posizionare il sensore in modo che rimanga a contatto della tubazione una volta riposizionato l'isolamento interno del gruppo di riscaldamento.

4.5 Modalità manuale del motore della miscelatrice

In caso di guasto alla regolazione o al motore della miscelatrice, è possibile regolare manualmente apertura / chiusura della miscelatrice. Per far ciò, togliere il motore dalla valvola a tre vie e, tramite un cacciavite piatto, ruotare il corpo della valvola a tre vie utilizzando l'apposita scanalatura (vedere foto sotto, in posizione di chiusura su aspirazione caldaia).

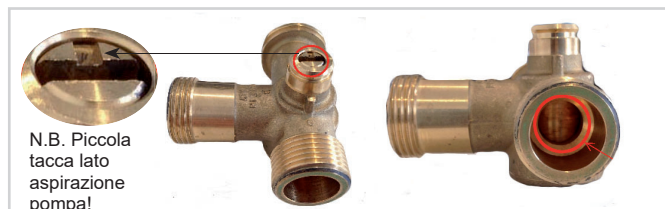

5. Montaggio

5.1 Fissaggio alla parete dei gruppi di riscaldamento GRD e GRM

- Aprire il gruppo di riscaldamento rimuovendo la cover anteriore (1)
- Se presente, rimuovere il motore della miscelatrice, estraendolo dalla valvola a tre vie (il motore è agganciato mediante coppiglia nella parte inferiore)
- Rimuovere i due elementi dell'isolamento interno (2 e 3)
- Stabilire la collocazione sulla parete del gruppo di riscaldamento, utilizzando i fori predisposti sul gruppo di riscaldamento (4)
- Praticare i fori nella parete per due tasselli
- Prima di agganciare il gruppo alla parete, si possono far passare i collegamenti elettrici della pompa, la sonda di mandata (nell'apposito pozzetto), la sonda di ritorno (nella scanalatura dell'isolamento interno) e, se presente, la valvola miscelatrice praticando due fori nell'involucro posteriore (5) e inserendo i relativi cavi nelle scanalature posteriori del gruppo di riscaldamento
- Una volta fissato il gruppo, reinserire i due elementi dell'isolamento interno (2 e 3) e riposizionare la cover anteriore

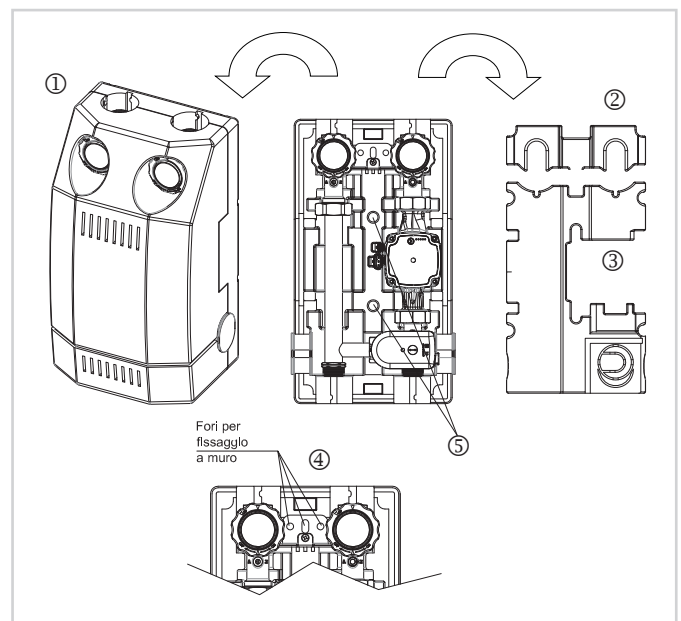

5.2 Montaggio alla parete del collettore di distribuzione

In caso di collettore di distribuzione opzionale per due o tre circuiti di riscaldamento non è necessario il fissaggio alla parete delle stazioni dei circuiti di riscaldamento. In tal caso i gruppi di riscaldamento vengono montati direttamente sul collettore di distribuzione, una volta che questo è stato precedentemente fissato alla parete mediante il supporto da parete in dotazione.

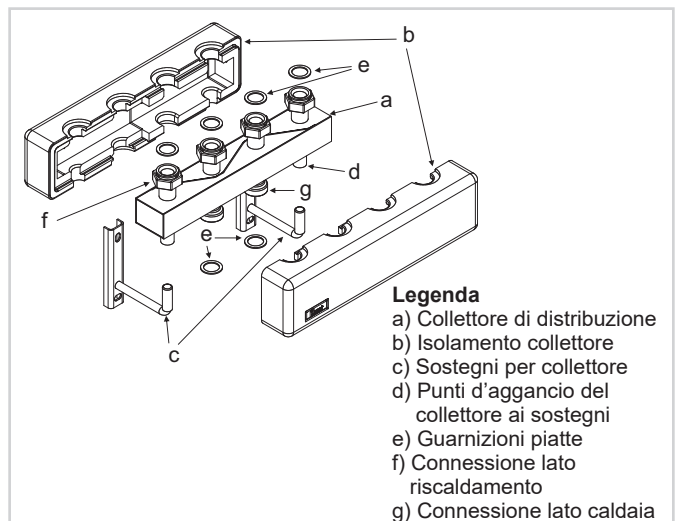

Gruppi di riscaldamento GRD - GRM

5.3 Collettore gruppo di riscaldamento con separatore

Descrizione	Portata max	Capacità a ΔT 20 K	Collegamento
Collettore 80/80, 125 mm con dadi 2 circuiti riscaldamento	3,0 m ³ /h	70 kW	1"1/2

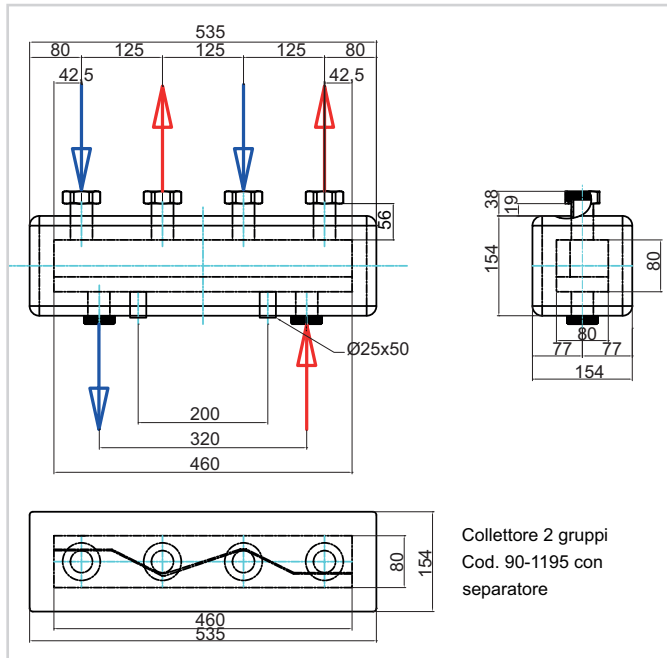

5.4 Collettore gruppo di riscaldamento senza separatore

Descrizione	Portata max	Capacità a ΔT 20 K	Collegamento
Collettore 80/60, 125 mm con dadi 2 circuiti riscaldamento	3,0 m ³ /h	70 kW	1"1/2

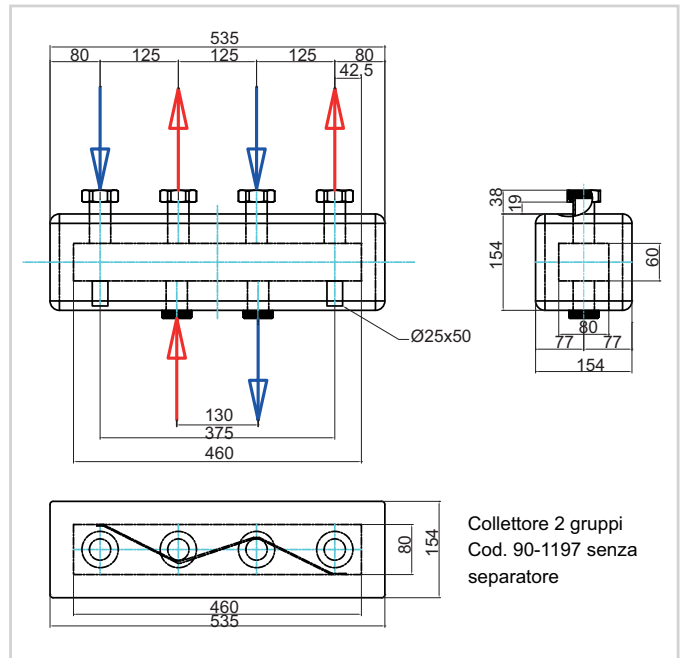

Descrizione	Portata max	Capacità a ΔT 20 K	Collegamento
Collettore 80/80, 125 mm con dadi 3 circuiti riscaldamento	3,0 m ³ /h	70 kW	1"1/2

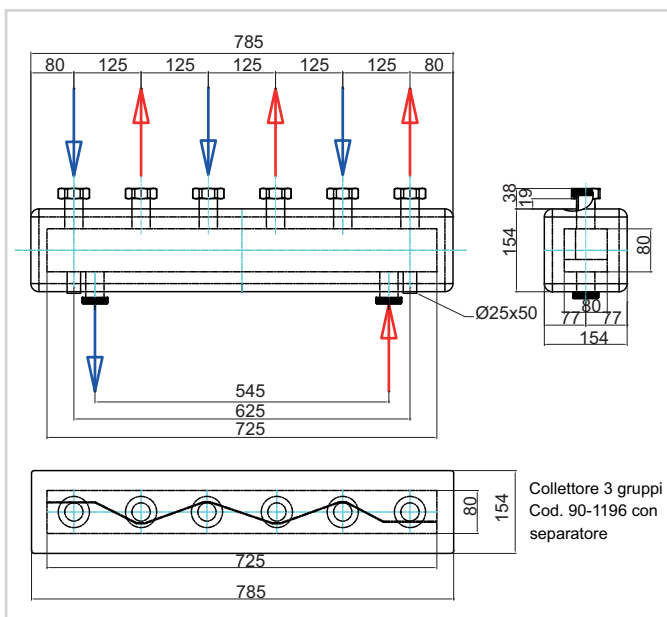

Descrizione	Portata max	Capacità a ΔT 20 K	Collegamento
Collettore 80/60, 125 mm con dadi 3 circuiti riscaldamento	3,0 m ³ /h	70 kW	1"1/2

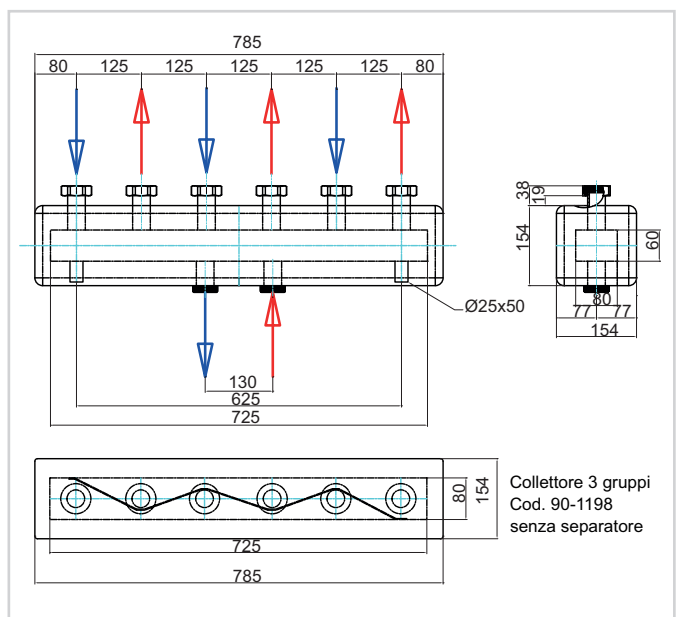

6. Smaltimento



Il simbolo sul prodotto o sulla confezione indica che il prodotto non deve essere considerato come un normale rifiuto domestico, ma deve essere portato nel punto di raccolta appropriato per il riciclaggio di apparecchiature elettriche ed elettroniche. Provvedendo a smaltire questo prodotto in modo appropriato, si contribuisce a evitare potenziali conseguenze negative per l'ambiente e per la salute, che potrebbero derivare da uno smaltimento inadeguato del prodotto. Per informazioni più dettagliate sul riciclaggio di questo prodotto, contattare l'ufficio comunale, il servizio locale di smaltimento rifiuti o il negozio in cui è stato acquistato il prodotto. Questa disposizione è valida solamente negli Stati membri dell'UE.