

Climatizzatori Paradigma

VAYU CLIMA MULTI

Climatizzatore multisplit inverter in pompa di calore



Manuale di installazione, uso e manutenzione



INDICE

USO E INSTALLAZIONE	PAG.
Importanti misure di sicurezza	5
Esempio di installazione	8
Installazione dell'unità interna	9
Installazione dell'unità esterna	10
Installazione delle tubazioni frigorifere	12
Evacuazione dell'aria con pompa del vuoto	13
Precauzioni sull'utilizzo del refrigerante	14
Collegamenti elettrici	15
Anomalie di funzionamento	16
Istruzioni telecomando	17
Pulizia dei filtri aria e manutenzione	25
Informazioni importanti per l'utente	26

Introduzione

Questo manuale è applicabile ai seguenti modelli **GAMMA VAYU CLIMA MULTI**:

- Climatizzatore a parete.....9 - 12 btu

Informazioni importanti sul refrigerante utilizzato

Questo prodotto contiene gas fluorurati ad effetto serra inclusi nel protocollo di Kyoto.

Non far sfiatare gas in atmosfera.

Tipo di refrigerante: **R32**

Valore GWP(1): **550***

(1)GWP = potenziale di riscaldamento globale

La quantità di gas refrigerante è indicata sulla targhetta identificativa dell'unità.

*Questo valore si basa sulla regolazione del gas refrigerante F (824/2006).

Importanti misure di sicurezza

Leggere attentamente le precauzioni riportate nel presente manuale prima di far funzionare l'unità.

ATTENZIONE : Questo prodotto contiene refrigerante R32.



- Le precauzioni descritte di seguito sono classificate in AVVERTENZA e ATTENZIONE. Entrambe presentano importanti informazioni riguardanti la sicurezza. Assicurarsi di osservare tutte le precauzioni senza eccezioni.

- Significato delle avvertenze di AVVERTENZA e ATTENZIONE

AVVERTENZA : La mancata corretta osservazione delle presenti istruzioni potrebbe comportare lesioni fisiche o morte.

ATTENZIONE : La mancata corretta osservazione delle presenti istruzioni potrebbe comportare danni materiali o lesioni fisiche, che potrebbero rivelarsi gravi a seconda delle circostanze.

- I simboli di sicurezza presenti nel manuale hanno i seguenti significati:

-  Attenersi alle seguenti istruzioni.
-  Assicurarsi di stabilire un collegamento di terra.
-  Non tentare mai.

AVVERTENZA

Dopo aver completato l'installazione, tentare un funzionamento di prova per verificare la presenza di eventuali anomalie e spiegare al cliente come far funzionare il condizionatore d'aria ed eseguirne la manutenzione con l'aiuto del manuale d'uso.

Rivolgersi al proprio rivenditore o a del personale qualificato per la realizzazione dell'installazione.

Non tentare d'installare il condizionatore d'aria da soli. Un'installazione scorretta potrebbe comportare perdite d'acqua, scosse elettriche o incendi.

- **Installare il condizionatore d'aria seguendo le istruzioni del presente manuale di installazione.**

Un'installazione scorretta potrebbe comportare perdite d'acqua, scosse elettriche o incendi.

- **Assicurarsi di usare esclusivamente gli accessori e i pezzi specificati per la realizzazione dell'installazione.**

Il mancato impiego dei pezzi specificati potrebbe comportare caduta dell'impianto, fuoriuscita di acqua, scosse elettriche, o incendi.

- **Installare il condizionatore d'aria su una base forte abbastanza da sopportare il peso dell'unità.**

Una base non abbastanza forte potrebbe provocare la caduta dell'apparecchio che potrebbe, a sua volta, provocare lesioni.

IMPORTANTI misure di sicurezza

La posa elettrica deve essere eseguita secondo le norme locali e nazionali applicabili e seguendo le istruzioni in questo manuale di installazione. Assicurarsi di usare esclusivamente un circuito di alimentazione dedicato. Un circuito elettrico con capacità insufficiente ed una manodopera inadeguata possono comportare scosse elettriche o incendi.

- **Usare un cavo di lunghezza adeguata.** Non usare fili con derivazioni o prolunghes, perché potrebbero causare surriscaldamento, scosse elettriche o incendi.

- **Assicurarsi che l'intero cablaggio sia fissato, che siano in uso i fili specificati e che non ci siano forze esterne applicate ai fili e ai collegamenti dei terminali.** Collegamenti o fissaggi inadeguati dei cavi possono provocare un accumulo di calore anomalo o incendi.

- **Durante il cablaggio di alimentazione e quello tra unità esterna ed interna, posizionare i fili, di modo che il coperchio della scatola dei comandi sia fissato saldamente.** Un posizionamento errato del coperchio della scatola dei comandi potrebbe comportare scosse elettriche, incendi o surriscaldamento dei terminali.



- **Se durante l'installazione si verificano perdite di gas refrigerante, ventilare immediatamente il locale.** Se il refrigerante viene a contatto con il fuoco, si possono produrre gas tossici.



- **Dopo aver completato l'installazione, verificare le eventuali fughe di gas refrigerante.** Si possono produrre dei gas tossici se il gas refrigerante fuoriesce nella stanza e viene a contatto con una fonte di fuoco, come riscaldatori a ventola, stufe o fornelli.

- **Durante l'installazione o il trasferimento del condizionatore d'aria, assicurarsi di vuotare il circuito così da garantire che esso sia privo d'aria; usare esclusivamente il refrigerante specifico (R32).** La presenza di aria o di altre sostanze estranee nel circuito del refrigerante causa un aumento della pressione anomalo, che può comportare danni all'apparecchio e persino lesioni.

- **Durante l'installazione, montare saldamente il tubo del refrigerante prima di avviare il compressore.** Se i tubi del refrigerante non sono collegati e la valvola di arresto è aperta quando il compressore viene avviato, l'aria verrà risucchiata all'interno, provocando così una pressione anomala nel ciclo di refrigerazione, che può comportare danni all'apparecchio e persino lesioni.

- **Durante la decompressione, arrestare il compressore prima di rimuovere il tubo del refrigerante.** Se il compressore sta ancora funzionando e la valvola di arresto è aperta durante la decompressione, l'aria verrà risucchiata quando il tubo del refrigerante verrà rimosso, provocando così una pressione anomala nel ciclo di refrigerazione, che può comportare danni all'apparecchio e persino guasti.



AVVERTENZA



- **Assicurarsi di effettuare un collegamento a terra del condizionatore d'aria.** Non collegare a terra l'unità con tubature, parafulmini o con la messa a terra di una linea telefonica. Una messa a terra inadeguata può provocare scosse elettriche.
- **Assicurarsi d'installare un interruttore magnetotermico e un salvavita.** La mancata installazione può provocare scosse elettriche o incendi.
- **Non utilizzare alcun mezzo per accelerare il processo di sbrinamento o per la pulizia diversi da quelli consigliati dal produttore.**
- **Conservare l'elettrodomestico in un ambiente senza fonti di innesco in funzionamento continuo (ad esempio: fiamme aperte, elettrodomestici a gas o stufe elettriche in funzione).**
- **Non bucare o bruciare.**
- **Accertarsi che i gas refrigeranti non emanino odori.**
- **Installare, azionare e conservare in un ambiente con superficie non inferiore a 1,8m².**
- **Rispettare le normative vigenti in materia.**



ATTENZIONE



Non installare il condizionatore d'aria in luoghi dove sussiste il pericolo di fuga di gas infiammabili. In caso di fuga di gas, l'accumulo di gas vicino al condizionatore d'aria può causare lo scoppio di un incendio.

- **Seguendo le istruzioni del presente manuale di installazione, installare un tubo di scarico per garantire uno scarico adeguato ed isolare le tubazioni per impedire la condensa.** Un tubo di scarico inadeguato può comportare fuoriuscita di acqua interna e danni alla proprietà.
- **Serrare il dado svasato seguendo il metodo specificato, ad esempio mediante una chiave torsionometrica.** Se si serra eccessivamente il dado svasato, dopo un certo tempo esso può incrinarsi causando fughe di gas refrigerante.
- **Assicurarsi di adottare tutte le necessarie misure al fine di evitare che l'unità esterna diventi un rifugio per i piccoli animali.** I piccoli animali potrebbero venire in contatto con le parti elettriche e potrebbero essere la causa di malfunzionamenti, fumo o incendi. Dare istruzioni al cliente di tenere pulita l'area intorno all'unità.
- **La temperatura del circuito refrigerante sarà elevata; si consiglia pertanto di tenere i cavi lontano dai tubi di rame non isolati termicamente.**
- **Il gas refrigerante deve essere gestito, riempito e smaltito esclusivamente da personale qualificato.**

Esempio di installazione

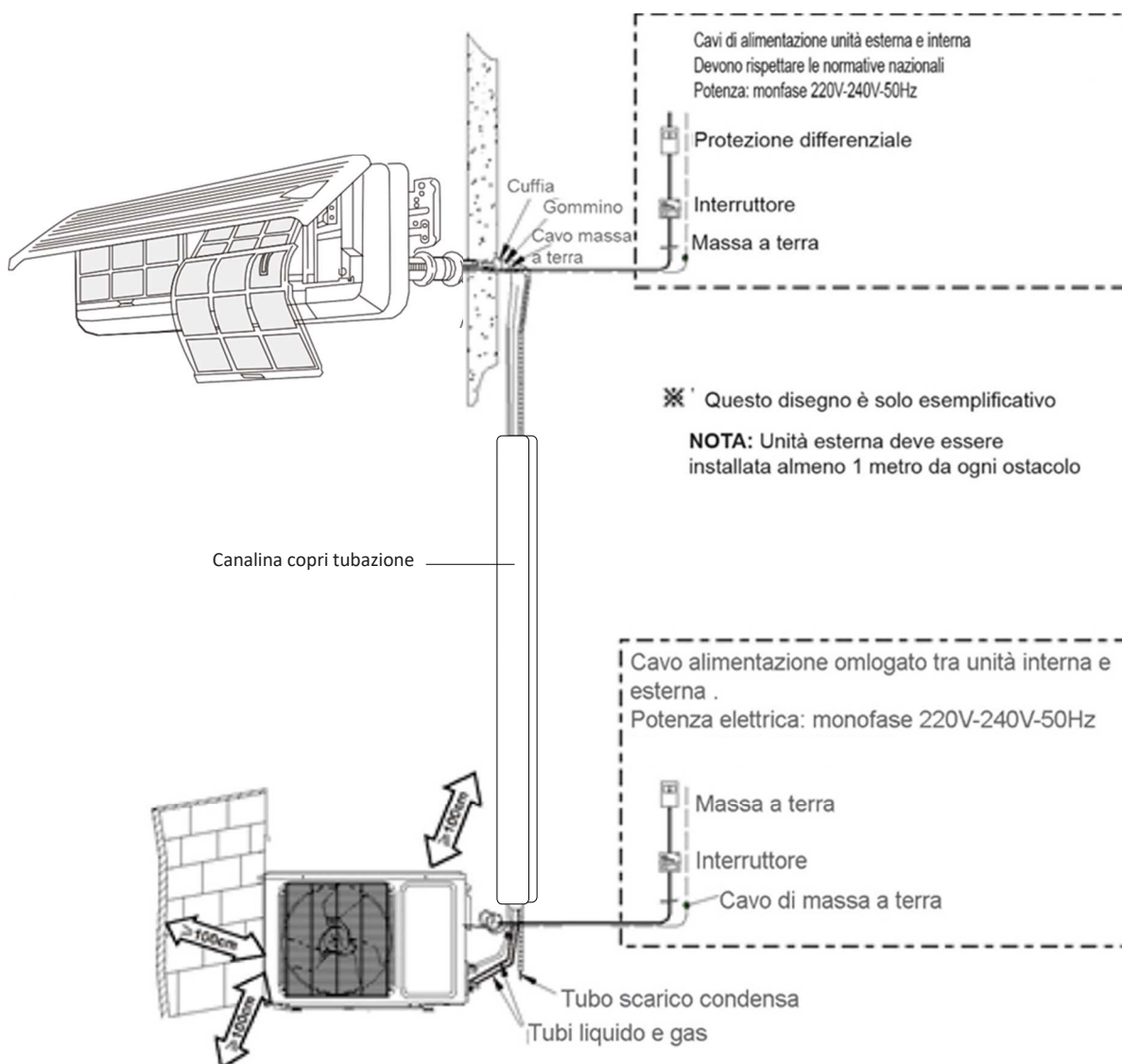

Preparazione dei componenti di installazione	Strumenti di installazione
<p>Le seguenti parti non sono incluse con l'unità, ma sono necessari per l'installazione, sono quindi da procurare:</p> <ol style="list-style-type: none"> 1. Bulloni e tasselli di ancoraggio adatti alla soletta 2. Tubo di scarico in PVC 3. Tubo in rame frigorifero di collegamento 4. Materiale termoisolante (PE spessore finite di 8 mm) da usare per connettere i tubi 5. Nastro termoisolante per raccordi e tubazione 6. Cavo elettrico di alimentazione unità esterna ed interna 	<p>Oltre agli strumenti comuni, durante il collegamento tubo sono necessari i seguenti strumenti:</p> <ol style="list-style-type: none"> 1. Chiave dinamometrica (18N.n; 42N.m, 65N.mm) 2. Taglia tubi, Cartellatrice, svasatore 3. Manometri, termometro, 4. Bombola di azoto 5. Manometri, pompa del vuoto. 6. Refrigerante R32 nel caso di integrazione 7. Morsetto per tubi

Installazione dell'unità interna

Precauzioni nel sito di installazione

Per comodità di manutenzione, si prega di prevedere un area di rispetto.

Accertarsi che vengano rispettate le seguenti condizioni che devono essere concordate con il cliente.

- La posizione deve consentire un corretto circolo di aria senza alcun impedimento
- Le distanze di rispetto da pareti e ostacoli vengono evidenziati nel disegno sotto riportato
- Il sito d'installazione deve permettere un facile scarico dell'acqua (per dettagli vedere "Installazione del tubo di scarico acqua")

! AVVERTENZA

Per il fissaggio delle unità interne a soffitto, il solaio deve essere in grado di sostenere almeno 4 volte il peso dell'unità interna. Evitate che possano sorgere rumori e vibrazioni durante il funzionamento.

- L'unità interna deve essere lontana da fonti di calore, da locali molto umidi.
- La posizione dell'unità interna deve consentire un facile collegamento all'unità esterna
- La posizione dell'unità interna deve essere al riparo dalla luce solare diretta e dall'umidità.
- Verificare se il controsoffitto permette una corretta posa della tubazione di drenaggio della condensa prodotta dall'unità interna.
- Non installare il climatizzatore in locali particolarmente umidi, per evitare guasti ai circuiti elettrici

ATTENZIONE

Si deve eseguire un'ispezione completa del luogo di installazione prima di iniziare i lavori

- Esempio : nei ristoranti, nelle cucine e in altri punti di ristoro, polvere, farina, vapore di grasso e altri prodotti di cottura imbrattano facilmente i componenti interni del climatizzatore. In questo caso le prestazioni si riducono e l'unità potrebbe perdere acqua di condensa, con possibili danni al climatizzatore.
- **Effettuare preliminarmente una ispezione per la sicurezza del sito di installazione quando si usa gas refrigerante R32 in modo da minimizzare il rischio di incendio. Controllare che il sito sia ben ventilato, che siano perfette le dotazioni antincendio e antistatiche.**

Installazione dell'unità esterna

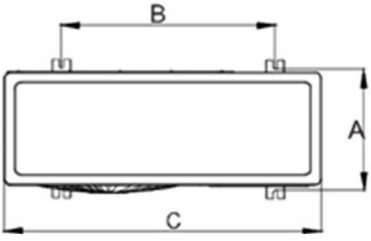
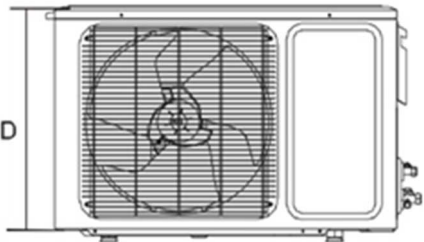
Prospettiva	Unità esterna	Modello	A	B	C	D
Vista dall'alto		DUAL	286	545	800	530
Vista frontale		TRIAL	302	540	822	655
		QUADRI	368	585	940	1366

Scelta del sito di installazione

Il sito di installazione dell'unità esterna avrà un effetto diretto sulle sue prestazioni.

Per fare in modo che l'unità esterna funzioni al meglio, seguire attentamente queste istruzioni. Si deve evitare il "ricircolo" (che consente all'aria in uscita di ritornare sul retro dell'unità) poiché ciò ridurrebbe significativamente le prestazioni di raffreddamento e del riscaldamento. Assicurarsi che vi sia spazio a sufficienza intorno all'unità per l'assistenza e la manutenzione.

Assicurarsi che l'unità sia installata correttamente in bolla. Non consentire pendenze superiori a 5°.

UNITA ESTERNA - Scelta del sito di installazione

Il sito di installazione dell'unità esterna avrà un effetto diretto sulle sue prestazioni. Per fare in modo che l'unità esterna funzioni al meglio, seguire attentamente queste istruzioni. Si deve evitare il "ricircolo" (che consente all'aria in uscita di ritornare sul retro dell'unità) poiché ciò ridurrebbe significativamente le prestazioni di raffreddamento e del riscaldamento. Assicurarsi che vi sia spazio a sufficienza intorno all'unità per l'assistenza e la manutenzione.

Assicurarsi che l'unità sia installata correttamente in bolla. Non consentire pendenze superiori a 5°.

Installazione errata			
Installazione corretta			

 ATTENZIONE	<p>Il luogo di installazione deve essere ben ventilato, in modo che l'unità possa trattare sufficiente aria per funzionare correttamente.</p> <p>Il luogo di installazione deve essere solido al fine di sostenere il peso dell'unità esterna e non deve causare rumori e vibrazioni.</p> <p>Evitare la luce solare diretta sull'unità e, se necessario, montare un riparo. Il luogo di installazione deve consentire un buon drenaggio, lo scarico dell'acqua piovana e dell'acqua prodotta durante lo sbrinamento.</p> <p>Valutare bene la posizione di installazione nelle zone nevose.</p> <p>L'unità non deve essere installata in modo che la ventola risenta di forte vento.</p> <p>Assicurarsi che né l'aria proveniente dall'unità esterna, né il rumore prodotto da esso disturbi i vicini.</p>
 AVVERTENZA	<p>Se l'unità esterna funziona in un ambiente atmosferico in cui sono presenti oli (incluso olio per macchine), sali (aree marine) e gas solforoso (vicino a sorgenti di acqua calda o raffinerie di petrolio), queste sostanze possono causare guasti all'unità.</p>

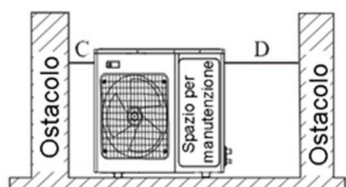
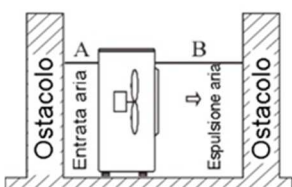

 ATTENZIONE	<p>Distanze richieste:</p> <p>A > 300mm; B > 1500mm;</p> <p>C > 300mm; D > 500mm;</p>
-----------------------	---

- Installare un tubo di drenaggio per convogliare la condensa verso lo scarico.
- Durante l'installazione, assicurarsi che le staffe di supporto siano saldamente ancorate alla parete e livellate per evitare vibrazioni e rumore

Attenzione : evitare di toccare con le mani o con altri oggetti lo scambiatore di calore

Installazione delle tubazioni frigorifere

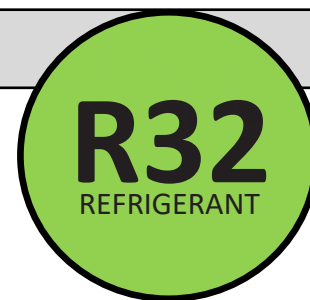

Istruzioni di installazione

L'installazione di un climatizzatore deve essere eseguita obbligatoriamente da un tecnico abilitato e certificato che dovrà eseguire tutte le operazioni necessarie per la buona riuscita dell'impianto. L'utilizzo di azoto è necessario durante le fasi di installazione sia durante le eventuali saldature delle tubazioni sia per garantire la tenuta dei raccordi alle elevate pressioni di lavoro durante il funzionamento del climatizzatore.

Diametro raccordi e massima lunghezze tubazioni frigorifere

Modello	Raccordi in pollici		lunghezza MAX tot	Lunghezza MAX Per unità	Max. dislivello (m)
	Rubinetto Liquido	Rubinetto Gas	(m)	(m)	
Dual	1/4"	3/8"	40	20	15
Trial	1/4"	3/8" - 1/2" (1)	60	20	15
Quadri	1/4"	3/8" - 1/2" (1)	80	20	15



ATTENZIONE

Le unità esterne sono precaricate con refrigerante R32 per una tubazione standard di 7,5 m di lunghezza, misurata tra unità interna ed esterna.

Carica aggiuntiva di gas refrigerante

Modello	Refrigerante aggiuntivo R32 oltre i 7,5 m di tubazione
UNITA esterna MULTI	16 g/m

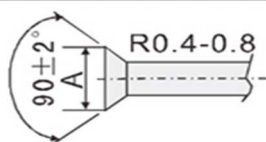
Coppia di serraggio raccordi a cartella

Diametro tubi pollici	Serraggio	Forma della svasatura	Olio refrigerante
1/4"	14 - 17 Nm		
3/8"	32 - 40 Nm		
1/2"	50 - 60 Nm		

Evacuazione dell'aria con pompa del vuoto

AVVERTENZA

- Non miscelare sostanze diverse dal refrigerante specificato (R32) nel ciclo di refrigerazione.
- In caso di perdita di gas refrigerante, ventilare l'ambiente il più possibile.
- L'R32, come altri refrigeranti, deve essere sempre raccolto e mai rilasciato direttamente nell'ambiente.
- Utilizzare strumenti specifici per R32 o R410A (ad esempio il collettore del manometro, il tubo di carico o l'adattatore della pompa a vuoto).

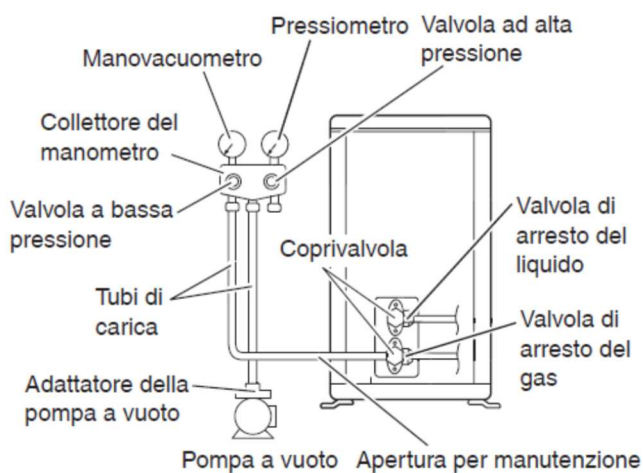

Prima di eseguire il vuoto all'impianto effettuare un prova di tenuta della tubazione in pressione di azoto secondo quanto suggerito dal regolamento Europeo Fgas .

Al termine della prova in pressione è necessario evacuare l'aria e l'umidità contenuta nel nuovo impianto con una pompa del vuoto.

- 1) Collegare la pompa del vuoto alla presa di servizio posta sul raccordo "GAS" . Eseguire il pompaggio a vuoto e verificare che il vacuometro indichi $-0,1\text{MPa}$ (-76cm Hg). (La pompa a vuoto dovrebbe lavorare per almeno 15 minuti.)
- 2) Effettuare un primo test di tenuta dell'impianto chiudendo la valvola di bassa pressione (Lo) del collettore del manometro e arrestare la pompa a vuoto. (Mantenere questo stato per almeno 15 minuti per verificare che l'indicatore del vacuometro non torni indietro.)
- 3) Se la lancetta del vacuometro non si muove, procedere con il vuoto per tempo necessario a garantire la completa evaporazione dell'umidità.
- 4) **Suggeriamo l'utilizzo di strumenti digitali per la lettura del corretto valore di vuoto (mTOR) effettuato.**

AVVERTENZA

Se lo svuotamento ha luogo in ambienti con temperature molto basse, ad esempio in inverno o nelle regioni del nord, significa che la pressione assoluta necessaria nell'impianto deve essere ridotta di conseguenza deve essere prolungato il tempo di svuotamento. Se non si tiene conto di queste condizioni quadro, l'umidità e le sostanze estranee non vengono completamente rimosse dall'impianto, nonostante il rispetto delle specifiche del costruttore.

Precauzioni sull'utilizzo del refrigerante

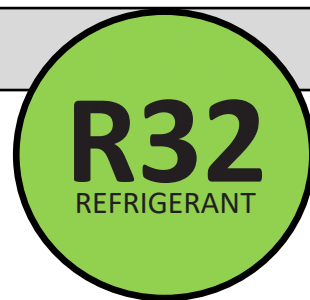

Corsi speciali di addestramento sono richiesti al personale che viene a contatto di apparecchi con **refrigeranti infiammabili come l'R32**. In Italia questa preparazione è istituita da organizzazioni specifiche che sono accreditate per insegnare gli standard nazionali stabiliti dalla legislazione. La competenza acquisita deve essere documentata da un certificato.

La manutenzione e la riparazione del condizionatore deve essere eseguita seguendo le istruzioni dettate dal produttore. Se altri professionisti intervengono per mantenere o riparare il condizionatore, essi devono operare sotto la supervisione di personale che ha la qualifica per riparare i condizionatori che hanno gas refrigerante infiammabile.

Tutte le possibili cause di innesco di fiamme, incluse sigarette, devono restare a una distanza di sicurezza e lontani dal luogo di installazione, riparazione e manutenzione per evitare l'innescarsi di un incendio o scoppio. Prima di iniziare il lavoro, l'area intorno all'apparecchio deve essere ispezionata per assicurarsi che non vi siano pericoli di incendio.

Assicurarsi che l'area sia adeguatamente ventilata prima di iniziare qualsiasi lavoro. La ventilazione deve essere assicurata e continuare per tutta la durata del lavoro. La ventilazione deve essere in grado di disperdere sufficientemente ogni traccia di gas refrigerante preferibilmente da espellersi all'esterno nell'atmosfera.

Se si sostituiscono componenti elettrici, devono essere adatti e con le specifiche corrette. Le specifiche tecniche del produttore devono essere seguite per ogni problema. In caso di dubbio, contattare il servizio tecnico di assistenza del produttore. Osservare le seguenti istruzioni quando si usa gas refrigerante infiammabile durante l'installazione: **la quantità di carica di gas refrigerante deve essere quella specificata per il prodotto, cariche eccessive potrebbero causare l'esplosione del circuito e incendio.**

La ventilazione dell'unità esterna deve operare adeguatamente e senza ostacoli o ostruzioni.

I tubi di refrigerante e altri componenti, non devono essere esposti a pericoli o a contatto con sostanze che possano corrodere le tubazioni e devono essere protetti da ogni agente potenzialmente aggressivo.

Per riparare o manutentare i componenti elettrici bisogna inizialmente controllare i dispositivi e seguire le norme di sicurezza. Se si verifica un fatto che può compromettere la sicurezza, **non collegare l'alimentazione elettrica fino a che non è risolto il problema**. Se il problema non viene risolto ma è necessario continuare le operazioni, si può trovare una adeguata soluzione in sicurezza. Questo fatto deve essere riportato al proprietario del condizionatore e dell'immobile in modo che tutti siano preavvisati della soluzione adottata.

Il controllo di sicurezza deve includere:

- ◆ - I condensatori siano scaricati: questo deve essere fatto per evitare la possibilità di scintille
- ◆ - Durante lo svuotamento, la carica o recupero del refrigerante nel Sistema non ci siano componenti elettrici sotto tensione
- ◆ - Ventilare continuamente l'ambiente

Anomalie di funzionamento

In caso di guasto del climatizzatore, dopo lo spegnimento verrà visualizzato un codice di errore sul display dell'unità interna o sul comando a filo (se installato). Nel comando a filo è possibile effettuare il controllo dell'errore premendo il pulsante CHECK mentre sui modelli aventi display (cassetta e soffitto pavimento) l'errore verrà visualizzato automaticamente. Il codice di errore scomparirà automaticamente dopo l'intervento di riparazione.

Errore	Soluzione
Il climatizzatore non si accende	<p>Interruzione corrente. Attendere il ripristino.</p> <p>Verificare i collegamenti della presa elettrica.</p> <p>Verificare se l'interruttore automatico o il salvavita si è sganciato.</p> <p>Verificare la programmazione oraria</p>
Il controllo remoto non funziona	<p>Verificare che il telecomando si trovi entro il campo di ricezione del ricevitore.</p> <p>Verificare le batterie del telecomando.</p>
Il climatizzatore non raffredda sufficientemente	<p>Verificare l'impostazione della temperatura sul telecomando.</p> <p>Controllare L'ingresso o l'uscita dell'aria , devono essere liberi da ostruzioni.</p> <p>Verificare la pulizia dei filtri.</p> <p>Verificare l'impostazione della velocità della ventilatore.</p> <p>Verificare se porte e finestre sono aperte, o la presenza di ulteriori fonti di calore nell'ambiente.</p>
L'unità interna non parte immediatamente al riavvio del climatizzatore	Il sistema protegge il compressore per evitare continue partenze del compressore che si riavvia dopo circa 3 minuti.
L'unità emette uno strano odore dall'uscita dell'aria	Il fenomeno è dovuto alla forte presenza di odori nella stanza (es. fumo di sigaretta) che ha permeato la stanza stessa
L'unità emette rumori simili allo scroscio di acqua durante il funzionamento	Il fenomeno potrebbe verificarsi per causa del passaggio del flusso del refrigerante nell'unità.
L'unità emette scricchiolii	La scocca in plastica potrebbe scricchiolare a causa della variazioni di temperatura.
Modalità di funzionamento non compatibili	<p>Non è possibile selezionare da telecomando due funzionamenti diversi contemporanei per le unità interne collegate ad una stessa unità esterna. Es: Raffreddamento e Riscaldamento.</p> <p>In caso di selezione di modalità di funzionamento incompatibile, la relativa unità interna che è stata accesa per errore emetterà 3 bip e si arresterà automaticamente.</p> <p>L'unità esterna funzionerà sempre secondo la modalità selezionata per la prima unità interna accesa.</p>

Nel caso si bloccasse il climatizzatore e dovessero presentarsi dei codici di errore sul display rivolgersi al rivenditore o direttamente al centro assistenza autorizzato di zona.



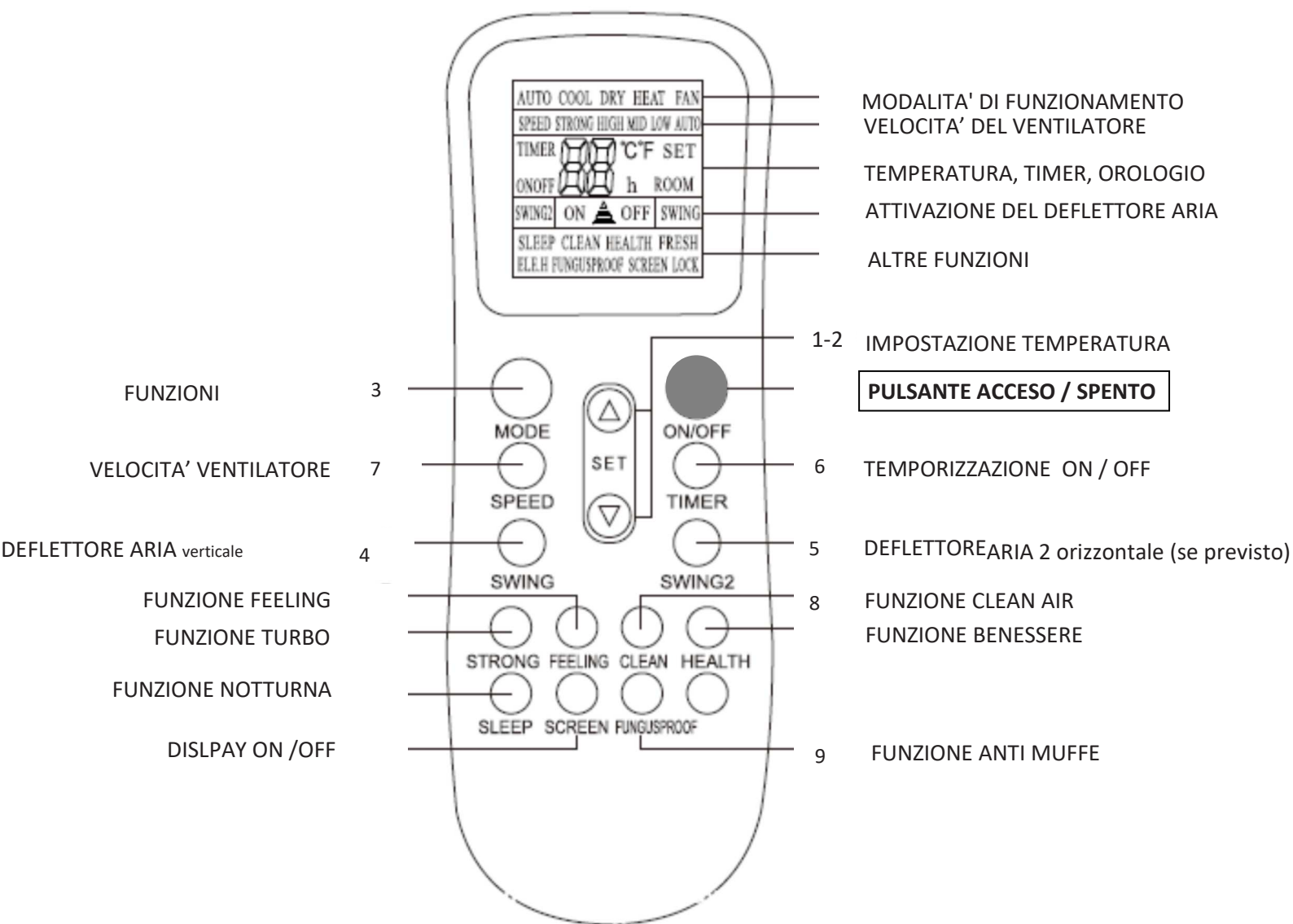

Istruzioni telecomando

ATTENZIONE : Per controllare le funzioni da telecomando direzionare sempre il telecomando verso il ricevitore dell'unità interna. Per garantire la ricezione del segnale dal climatizzatore la distanza suggerita di trasmissione è di circa 5 metri, in campo aperto.



- Modalità di funzionamento: (AUTO) Automatico, (COOL) Raffreddamento , DRY (Deumidificazione), (HEAT) Riscaldamento, FAN (Ventilazione)
- Funzione di impostazione del timer giornaliero (TEMPORIZZAZIONE) nelle 24 ore.
- Intervallo di temperatura ambiente : minima 16°C - massima 32°C.
- Le funzioni sono visualizzabili da DISPLAY

Funzioni del telecomando

- 1. Pulsante SET ** : Premere questo tasto per aumentare l'impostazione della temperatura con incremento di 1°C fino ad un minimo di 32°C.
- 2. Pulsante SET ** : Premere questo tasto per diminuire l'impostazione della temperatura con decremento di 1°C fino ad un minimo di 16°C.
- 3. Pulsante MODE:** Serve per selezionare la modalità di funzionamento. Le seguenti funzioni possono essere selezionate nella sequenza: AUTO (automatico) > COOL (raffreddamento) > DRY (deumidificazione) > HEAT (riscaldamento) > FAN (ventilazione).
- 4. Pulsante SWING (escluso mod. canalizzabile):** Premere questo tasto per cambiare la direzione del deflettore quindi del flusso d'aria. Ogni volta che si preme il pulsante, l'angolo dell'aletta cambia inclinazione di 6°. Premere il tasto senza rilasciarlo per almeno 2 secondi, la feritoia orizzontale si muove automaticamente. Premere di nuovo per bloccare l'oscillazione. Se l'aletta si ferma in una posizione in cui potrebbe influire negativamente sull'effetto di raffreddamento o riscaldamento del condizionatore d'aria, cambiare automaticamente l'angolo (verso l'alto o verso il basso).
- 5. Pulsante SWING 2 (optional se previsto dal modello) :** Premere questo tasto per cambiare la direzione del flusso d'aria della feritoia orizzontale.
- 6. Pulsante TIMER :** Premere questo tasto con il climatizzatore ed il telecomando in posizione OFF (spento) per attivare l'impostazione dell'ora di accensione temporizzata del climatizzatore all'ora desiderata . Quindi premere il tasto SET   per selezionare l'ora desiderata. Ogni pressione sui tasti SET aumenteranno l'impostazione dell'ora con incrementi di 30 minuti . Premere il tasto TIMER con il climatizzatore ed il telecomando in posizione ON (acceso) per attivare l'impostazione dell'ora di spegnimento temporizzata del climatizzatore all'ora desiderata. Utilizzare i tasti SET come descritto sopra.
- 7. Pulsante SPEED:** Premere questo tasto per variare la velocità del ventilatore; AUTO gestisce la velocità in funzione della differenza di temperatura tra quella ambiente e quella impostata. Premere LOW per impostare la velocità bassa, MID la velocità media, HIGH la velocità alta.
- 8. Pulsante HEALTH (su alcuni modelli):** Quando si preme questo pulsante, lo ionizzatore al Plasma raccoglie la polvere e contribuisce a rimuovere il polline e le impurità dall'aria.
- 9. Pulsante FUNGUSPROOF (su alcuni modelli):** Premendo questo tasto in modalità RAFFREDDAMENTO o DEUMIDIFICAZIONE, la funzione si attiva per circa 3 minuti ed impedisce la formazione dei cattivi odori, consentendo di asciugare lo scambiatore dell'unità interna. La funzione riarriverà attiva per i successivi funzionamenti . Premendolo il tasto si disattiva la funzione.

10. Pulsante FEELING (su alcuni modelli): Premere questo tasto per attivare la funzione FEELING (il telecomando ad infrarossi diventa un termostato ambiente). Il telecomando invierà un segnale al condizionatore d'aria ogni 3 minuti per verificare la temperatura ambiente fino a quando non interverremo premendo il pulsante FEELING di nuovo. Il condizionatore d'aria emetterà un segnale acustico per indicare che la funzione FEELING è attiva; se il condizionatore non riceve il segnale dal telecomando per più di 7 minuti, la funzione FEELING si disattiverà e la temperatura di riferimento sarà quella di aspirazione dell'unità interna del condizionatore.

11. Pulsante STRONG: Premere questo tasto per attivare la funzione Turbo che consente all'unità di raggiungere la temperatura impostata nel più breve tempo possibile. Quando si preme questo tasto, si avrà un veloce raffreddamento o riscaldamento dell'aria con la velocità più alta della ventilazione.

Nota: Il sistema tornerà automaticamente alle impostazioni precedenti dopo aver funzionato in modalità TURBO per circa 30 minuti.

12. Pulsante SLEEP: Premere questo tasto per attivare la modalità di risparmio energetico. Premere di nuovo per interrompere la funzione. Questa funzione è disponibile nelle modalità COOL, HEAT o AUTO e serve a mantenere una temperatura più confortevole. La modalità SLEEP, è annullata se il pulsante ON / OFF, FAN SPEED, o MODE vengono premuti.

13. Pulsante SCREEN: Premere questo pulsante per spegnere il display sull'unità interna, premere nuovamente per accendere nuovamente il display.

14. Pulsante CLEAN (su alcuni modelli): Premendo questo tasto in posizione OFF (spento) la funzione si attiva per circa 35 minuti per impedire la formazione dei cattivi odori, consentendo di asciugare lo scambiatore dell'unità interna.

Funzionamento in modalità AUTO



Quando si imposta il condizionatore d'aria in modo AUTO, si attiva automaticamente il raffreddamento, il riscaldamento o solo il funzionamento di ventilazione a seconda della temperatura che è stata selezionata nella stanza. Una volta selezionata la modalità di funzionamento, le condizioni di esercizio vengono salvate in memoria. Al successivo avviamento, il condizionatore potrà operare alle stesse condizioni, premendo il pulsante ON / OFF del telecomando.

Attivazione :

Assicurarsi che l'unità sia collegata e che l'alimentazione sia disponibile. L'indicatore OPERATION sulla finestra del display dell'unità interna (ove presente) è illuminato:

1. Pulsante selezione (MODE): Premere per selezionare AUTO.
2. Pulsante di temperatura (SET): Impostare la temperatura desiderata.
3. Pulsante ON / OFF: Premere il pulsante ON / OFF per avviare il condizionatore d'aria.

Spegnimento:

Pulsante ON / OFF: Premere di nuovo questo tasto per arrestare il funzionamento del condizionatore. Qualora la modalità AUTO risultasse non adatta, sarà possibile selezionare manualmente le condizioni desiderate. Quando si seleziona la modalità AUTO, non è necessario impostare la velocità della ventola. La velocità della ventola verrà controllata automaticamente.

Funzionamento in modalità MANUALE

Raffreddamento - Riscaldamento - Ventilazione

Attivazione :

1. Pulsante selezione (MODE): Premere per selezionare COOL (raffreddamento), oppure HEAT (riscaldamento) oppure modalità FAN (solo ventilazione).
2. Pulsante di temperatura (SET): Impostare la temperatura desiderata.
3. Pulsante velocità ventilazione (SPEED): Premere per selezionare la velocità del ventilatore: "AUTO", "LOW", "MED" e "HIGH" .
4. Pulsante ON / OFF: Premere il pulsante ON / OFF per avviare il condizionatore d'aria.

L'indicatore OPERATION sul display dell'unità interna si accende (ove presente) . La modalità di funzionamento viene selezionata in base alla temperatura ambiente e comincia a funzionare dopo circa 3 minuti (se si seleziona la modalità FAN, l'unità inizierà immediatamente).

Spegnimento:

Pulsante ON / OFF: Premere di nuovo questo tasto per arrestare il funzionamento del condizionatore d'aria.

NOTA:

La temperatura non può essere controllata in modalità VENTILAZIONE (FAN).



Deumidificazione—DRY

Attivazione:

Assicurarsi che l'unità sia collegata e che l'alimentazione sia disponibile. L'indicatore OPERATION sulla finestra del display dell'unità interna (ove presente) è illuminato:

1. Pulsante selezione (MODE): Premere per selezionare DRY.
2. Pulsante di temperatura (SET): Premere il pulsante "SET" per impostare la temperatura desiderata.
3. Pulsante ON / OFF: Premere il pulsante ON / OFF per avviare il condizionatore d'aria.

La velocità del ventilatore non può essere impostata quando l'unità è in DRY e nessun indicatore appare sul display. La velocità di ventilazione sarà selezionata automaticamente in LOW (bassa).

Spegnimento:

Pulsante ON / OFF: Premere di nuovo questo tasto per fermare il condizionatore d'aria.

NOTA:

In modalità DRY, in base alla differenza di temperatura tra quella impostata e quella reale interna, l'unità interna funziona automaticamente in modalità RAFFREDDAMENTO o VENTILAZIONE (FAN).

Funzione deflettore d'aria—SWING / SWING 2

Utilizzare il tasto SWING per modificare la funzione oscillazione dell'aletta in verticale, nella posizione desiderata.

1. Quando si preme questo tasto velocemente ed una sola volta, il deflettore viene attivato. L'angolo di movimento della feritoia è di 6°. Tenere premuto il tasto DIREZIONE / tasto SWING per spostare l'aletta nella posizione desiderata
2. Quando si preme il pulsante senza rilasciarlo per di più di 2 secondi, la funzione di oscillazione automatica del deflettore viene attivata. Il deflettore orizzontale oscilla automaticamente. Premere nuovamente per fermare il deflettore.

Utilizzare il tasto SWING 2 (optional) per variare nella posizione desiderata

TIMER - ON operazione di avviamento automatico:

La funzione TIMER ON è attivabile da telecomando e unità spenta; è utile quando si vuole che l'unità si accenda automaticamente dopo un lasso di tempo desiderato. Il condizionatore d'aria inizierà a funzionare automaticamente al momento impostato.

Esempio:

Per avviare il condizionatore d'aria fra 6 ore:

1. Premere il tasto TIMER , compare "h" (ore) sul display e lampeggia l'indicazione ON, quindi con il tasto SET selezionare l'ora di ritardo alla quale si desidera che il climatizzatore si accenda.
2. Premere il tasto TIMER per confermare, ON smette di lampeggiare e rimane visualizzato fisso.
3. Selezionare la modalità es. COOL e la temperatura desiderata.

Ora questa funzione è attivata.

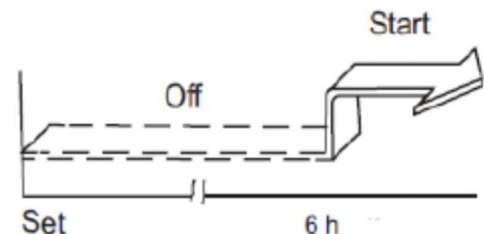

TIMER OFF - operazione di spegnimento automatico:

La funzione TIMER OFF è attivabile da telecomando e unità accesa; è utile quando si vuole che l'unità si spenga automaticamente dopo un lasso di tempo desiderato. Il climatizzatore si arresterà automaticamente al momento impostato.

Esempio:

1. Premere il tasto TIMER , compare "h" (ore) sul display e lampeggia l'indicazione OFF, quindi con il tasto SET selezionare l'ora di ritardo alla quale si desidera che il climatizzatore si spenga.
2. Premere il tasto TIMER per confermare, OFF smette di lampeggiare e rimane visualizzato fisso.

Ora questa funzione è attivata.

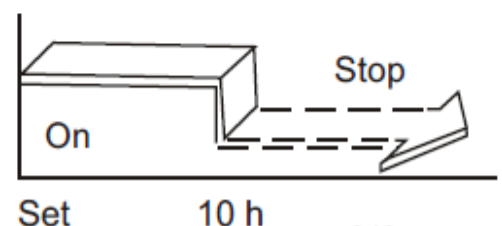
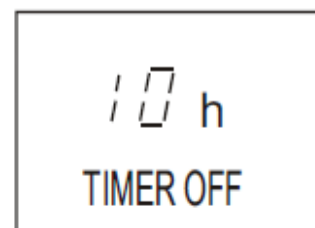

Funzione SLEEP :

La funzione SLEEP permette all'unità di aumentare automaticamente (in raffreddamento) o diminuire (in riscaldamento) di 1°C all'ora per le prime due ore di funzionamento e di tenere costante la temperatura per le successive 5 ore, dopo di che l'unità arresterà automaticamente il funzionamento. Si può, in tal modo, mantenere una temperatura più confortevole e risparmiare energia.

NOTE: la funzione SLEEP è disponibile solo nelle operazioni di raffreddamento, riscaldamento e AUTO.

Sostituzione delle batterie del telecomando

- (1) Sono necessarie due batterie alcaline (R03/LR03 x 2) per il telecomando.
- (2) Premere sulla freccia impressa sul coperchio dietro il telecomando e aprirlo facendo scorrere il coperchio nella direzione della freccia.
- (3) Inserire le due batterie verificandone le corrette polarità.
- (4) Rimettere in posizione lo sportellino facendolo scorrere verso l'alto sino a udire il caratteristico clic.

NOTA:

- Utilizzare esclusivamente batterie nuove.

In caso di inutilizzo prolungato dell'unità, rimuovere le batterie.

Le batterie non sono incluse nella confezione.

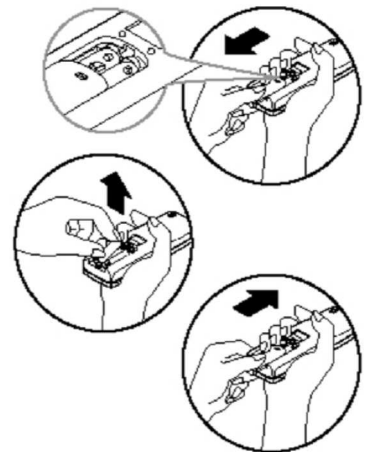

Precauzioni

1. In caso di sostituzione delle batterie, non utilizzare batterie vecchie o batterie del tipo diverso rispetto a quelle previste dal Costruttore. In caso contrario, si potrebbe determinare il malfunzionamento del telecomando.
2. Sostituire le batterie quando l'unità interna non riceve il segnale o se l'indicatore di trasmissione sul telecomando non si accende.
3. Assicurarsi che non ci siano barriere tra il telecomando ed il ricevitore dell'unità interna altrimenti il condizionatore d'aria non funzionerà.
4. Tenere il telecomando lontano dai liquidi.
5. Proteggere il telecomando dalle temperature elevate e dall'esposizione a radiazioni.
6. Tenere il telecomando ed il condizionatore lontano da fonti elettromagnetiche prodotte da altri elettrodomestici.

Pulizia dei filtri aria e manutenzione

Prima di iniziare a pulire il filtro dell'aria, spegnere l'unità con il telecomando e disconnettere l'alimentazione elettrica. Per ottenere il miglior funzionamento del climatizzatore, pulire regolarmente il filtro, una volta al mese o più spesso, se necessario.

Rimuovere il filtro dell'aria:

- Nel modello a cassetta, il filtro è facilmente estraibile dopo aver rimosso la griglia premendo i due ganci sulla griglia.
- Nel modello a pavimento/soffitto, il filtro può essere estratto direttamente dopo aver aperto la griglia tirando il gancio sul pannello frontale.
- Nel modello canalizzato, il filtro può essere estratto direttamente dal retro o da sotto la canalizzazione.
- d) Utilizzare un'aspirapolvere o acqua corrente per pulire il filtro. Infine asciugarlo.
- Se il filtro è molto sporco, può essere lavato con sapone ed acqua calda (inferiore ai 45°)
- Assicurarsi che il filtro sia completamente asciutto prima di reinserirlo, per evitare scosse elettriche o corto circuito
- Non far asciugare il filtro direttamente sotto il sole
- e) Rimontare il filtro dell'aria nell'unità interna assicurandosi che sia saldamente fissato, quindi chiudere il pannello.

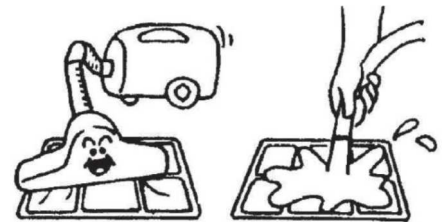

IMPORTANTE :

Al fine di prevenire danni derivanti spesso da sporcizia, suggeriamo di far controllare ogni anno il tuo climatizzatore da un centro di assistenza autorizzato.

INFORMAZIONI IMPORTANTI PER L'UTENTE

Per manutenzioni o guasti rivolgersi al Rivenditore che vi metterà in contatto con il Centro di Assistenza di zona Autorizzato.

Le manutenzioni effettuate da personale non qualificato possono causare gravi danni e lesioni alle persone.

I climatizzatori con refrigerante R32 sono potenzialmente pericolosi se non si osservano attentamente le corrette fasi di installazione e le istruzioni del fabbricante.

ATTENZIONE !

Questo prodotto contiene refrigerante R32 in pressione.

Questo prodotto deve essere installato o mantenuto esclusivamente da personale competente utilizzando indumenti protettivi adeguati e precauzioni di sicurezza.

Non smaltire le apparecchiature elettriche come rifiuti urbani non differenziati, utilizzare impianti di raccolta separati. Contattare le Autorità locali per informazioni sui sistemi di raccolta disponibili. Se le apparecchiature elettriche vengono smaltite in discarica non autorizzata, le sostanze pericolose possono fuoriuscire nelle acque sotterranee e penetrare nella catena alimentare, danneggiando la salute e il benessere. Quando si sostituiscono vecchi apparecchi con nuovi, il rivenditore è legalmente obbligato a riprendere il proprio vecchio apparecchio per le dismissioni anche gratuitamente.



Leggere manuale



Rischio elettrico

RoHS



Unità con controllo a distanza.
Può partire senza preavviso



Paradigma Italia Spa

Via Campagnola, 21
25011 Calcinato (BS)
Tel. +39 030 9980951
info@paradigmaitalia.it
www.paradigmaitalia.it

